



المركز الوطني  
لتطوير المناهج والتقييم  
National Center  
for Curriculum Development and Evaluation



# الرياضيات

الصف السابع - كتاب التمارين

الفصل الدراسي الأول

7

## فريق التأليف

د. عمر محمد أبوغليون (رئيساً)

د. أحمد عبد السميع طيبة

إبراهيم أحمد عمارة

د. عيسى عبد الوهاب الطراونة

هبه ماهر التميمي (منسقاً)

الناشر: المركز الوطني لتطوير المناهج والتقييم

يسر المركز الوطني لتطوير المناهج والتقييم استقبال آرائكم وملحوظاتكم على هذا الكتاب عن طريق العناوين الآتية:



06-5376262 / 237



06-5376266



P.O.Box: 2088 Amman 11941



@nccdjor



feedback@nccd.gov.jo



www.nccd.gov.jo

قرّرت وزارة التربية والتعليم تدرّيس هذا الكتاب في مدارس المملكة الأردنية الهاشمية جميعها، بناءً على قرار المجلس الأعلى للمركز الوطني لتطوير المناهج والتقويم في جلسته رقم (2020/4)، تاريخ 2020/6/11 م، وقرار مجلس التربية والتعليم رقم (2020/55) تاريخ 2020/6/24 م بدءاً من العام الدراسي 2020 / 2021 م.

© HarperCollins Publishers Limited 2020.

- Prepared Originally in English for the National Center for Curriculum Development and Evaluation.  
Amman - Jordan

- Translated to Arabic, adapted, customised and published by the National Center for Curriculum Development and Evaluation. Amman - Jordan

**ISBN: 978 - 9923 - 41 - 357 - 9**

المملكة الأردنية الهاشمية  
رقم الإيداع لدى دائرة المكتبة الوطنية  
(2022/4/2047)

375.001

الأردن. المركز الوطني لتطوير المناهج

الرياضيات: الصف السابع: كتاب التمارين ( الفصل الدراسي الأول) / المركز الوطني لتطوير المناهج. - ط2؛ مزيدة  
ومنتقة. - عمان: المركز، 2022

(56) ص.

ر.إ.: 2022/4/2047

الواصفات: / الرياضيات / / التعليم الاعدادي / / المناهج /

يتحمل المؤلف كامل المسؤولية القانونية عن محتوى مُصنّفه، ولا يعبر هذا المُصنّف عن رأي دائرة المكتبة الوطنية.

All rights reserved. No part of this publication may be reproduced, sorted in retrieval system, or transmitted in any form by any means, electronic, mechanical, photocopying, recording or otherwise, without the prior written permission of the publisher or a license permitting restricted copying in the United Kingdom issued by the Copyright Licensing Agency Ltd, Barnard's Inn, 86 Fetter Lane, London, EC4A 1EN.

British Library Cataloguing -in- Publication Data

A catalogue record for this publication is available from the Library.

1441 هـ / 2020 م

1447 هـ / 2026 م



منهاجي  
متعة التعليم الهادف

الطبعة الأولى

الطبعة الثانية

## أعضاءنا الطلبة ...

يحتوي هذا الكتاب تمارين متنوعة أعدت بعناية لتغنيكم عن استعمال مراجع إضافية، وهي استكمال للتمارين الواردة في كتاب الطالب، وتهدف إلى مساعدتكم على ترسيخ المفاهيم التي تتعلمونها في كل درس، وتنمي مهارتكم الحسابية.

قد يختار المعلم / المعلمة بعض تمارين هذا الكتاب واجبًا منزليًا، ويترك لكم البقية لتحلوها عند الاستعداد للاختبارات الشهرية واختبارات نهاية الفصل الدراسي.

تساعدكم الصفحات التي عنوانها (أستعد لدراسة الوحدة) في بداية كل وحدة على مراجعة المفاهيم التي درستوها سابقًا؛ مما يعزز قدرتكم على متابعة التعلم في الوحدة الجديدة بسلاسة ويسر.

يوجد فراغ كافٍ إزاء كل تمرين لكتابة إجابته، وإذا لم يتسع هذا الفراغ لخطوات الحل جميعها فيمكنكم استعمال دفتر إضافي لكتابتها بوضوح.

متمنين لكم تعلمًا ممتعًا وميسرًا.

المركز الوطني لتطوير المناهج والتقويم

# قائمة المحتويات

## الوحدة ① الأعداد النسبية

- 6 ..... أستعدُّ لدراسة الوحدة
- 14 ..... الدرس 1 العدَدُ النَّسْبِيُّ
- 15 ..... الدرس 2 كتابة العدَدِ النَّسْبِيِّ بالصورة العشريَّة
- 16 ..... الدرس 3 مقارَنة الأعدادِ النَّسْبِيَّةِ وترتيبها
- 17 ..... الدرس 4 جَمْعُ الأعدادِ النَّسْبِيَّةِ وطَرْحُها
- 18 ..... الدرس 5 ضَرْبُ الأعدادِ النَّسْبِيَّةِ وقِسْمَتُها
- 19 ..... الدرس 6 خطة حلِّ المسألة: الحلُّ العكسيُّ
- 20 ..... تدريبٌ على الاختباراتِ الدوليَّة

## الوحدة ② الأسسُ الصحيحةُ والمقاديرُ الجبريَّةُ

- 22 ..... أستعدُّ لدراسة الوحدة
- 28 ..... الدرس 1 قوانينُ الأُسُسِ الصحيحةِ
- 29 ..... الدرس 2 أولويَّاتُ العمليَّاتِ الحسابيَّةِ
- 30 ..... الدرس 3 الحدودُ والمقاديرُ الجبريَّةُ
- 31 ..... الدرس 4 جمعُ المقاديرِ الجبريَّةِ وطَرْحُها
- 32 ..... الدرس 5 ضَرْبُ المقاديرِ الجبريَّةِ
- 33 ..... الدرس 6 حالاتٌ خاصَّةٌ من ضربِ المقاديرِ الجبريةِ
- 34 ..... تدريبٌ على الاختباراتِ الدوليَّة

### الوحدة ③ المعادلات الخطية

- 36 ..... أَسْتَعِدُّ لِدِرَاسَةِ الْوَحْدَةِ
- 38 ..... الدرس 1 حلُّ المعادلات
- 39 ..... الدرس 2 الكسور العشرية الدورية
- 40 ..... الدرس 3 المُتتاليات
- 41 ..... تدريبٌ على الاختبارات الدولية

### الوحدة ④ الزوايا والمضلعات والتحويلات الهندسية

- 42 ..... أَسْتَعِدُّ لِدِرَاسَةِ الْوَحْدَةِ
- 47 ..... الدرس 1 العلاقات بين الزوايا
- 48 ..... الدرس 2 المستقيمات المتوازية والقاطع
- 49 ..... الدرس 3 زوايا المثلث
- 50 ..... الدرس 4 زوايا المضلع
- 51 ..... الدرس 5 الدوران
- 52 ..... تدريبٌ على الاختبارات الدولية
- 53 ..... أوراقُ مربَّعاتٍ

## الأعداد النسبية

## أستعد لإدراة الوحدة

أختبر معلوماتي بحل التدريبات أولاً، وفي حال عدم تأكدي من الإجابة، أستعين بالمثال المعطى.

## كتابة العدد الكسري على صورة كسر غير فعلي (الدرس 1)

أكتب كل عدد كسري مما يأتي على صورة كسر غير فعلي:

1  $3\frac{2}{3}$

2  $8\frac{1}{4}$

3  $10\frac{2}{7}$

4  $3\frac{9}{50}$

5  $20\frac{3}{10}$

6  $5\frac{4}{3}$

مثال: أكتب العدد الكسري  $2\frac{3}{4}$  على صورة كسر غير فعلي.

أستعمل الضرب والجمع.

الخطوة 1 أضرب العدد الكلي في المقام.

$$4 \times 2$$

الخطوة 2 أضيف البسط إلى ناتج الضرب.

$$4 \times 2 + 3$$

الخطوة 3 أكتب الناتج الكلي على المقام الأصلي.

$$\frac{4 \times 2 + 3}{4} = \frac{11}{4}$$

$$2\frac{3}{4} = \frac{(4 \times 2) + 3}{4} = \frac{8 + 3}{4} = \frac{11}{4}$$

عدد كسري

كسر غير فعلي

## تحويل الكسر العشري إلى كسر عادي (الدرس 1)

أحوّل الأعداد العشرية إلى أعداد كسرية في أبسط صورة، في كل مما يأتي:

7 0.55

8 7.75

9 0.5

10 0.4

11 0.15

12 25.2

## أستعدُّ لِدراسةِ الوحدةِ

مثال: أحوّل الأعداد العشرية إلى أعداد كسرية في أبسط صورة، في كلِّ ممّا يأتي:

a) 0.12

$$0.12 = \frac{12}{100}$$

$$= \frac{12 \div 4}{100 \div 4} = \frac{3}{25}$$

أكتبُ 0.12 على صورة كسرٍ عاديّ

أقسمُ البسطَ والمقامَ على 4

b) 2.25

$$2.25 = 2 \frac{25}{100}$$

$$= 2 \frac{25 \div 5}{100 \div 5} = 2 \frac{5}{20}$$

$$= 2 \frac{5 \div 5}{20 \div 5} = 2 \frac{1}{4}$$

أكتبُ 2.25 على صورة كسرٍ عاديّ

أقسمُ البسطَ والمقامَ على 5

أقسمُ البسطَ والمقامَ على 5

إجراء العمليات الحسابية الأربع على الأعداد الصحيحة (الدرس 1)

أجدُ ناتجَ كلِّ ممّا يأتي:

13  $-6 + (-8)$

14  $13 + (-8)$

15  $4 - 10$

16  $8 - (-3)$

17  $-4 \times 6$

18  $-6 \times -8$

19  $12 \div (-4)$

20  $|-30| \div (-5)$

21  $-28 \div 7$

## الأعداد النسبية

## أستعد لإدراصة الوحدة

مثال: أجد ناتج كل مما يأتي:

a)  $-9 + (-12)$

$$-9 + (-12) = -(9+12) = -21$$

للعدين الإشارة نفسها، إذن: أجمع وأثبت الإشارة.

b)  $-10 + 13$

$$-10 + 13 = 3$$

إشارات العددين مختلفتان، إذن: أجد الفرق، وأضع إشارة الأكبر.

c)  $-6 \times -7$

$$-6 \times -7 = 42$$

للعدين الإشارة نفسها، إذن: أضرب، وتكون إشارة الناتج موجبة.

d)  $35 \div -7$

$$35 \div -7 = -5$$

إشارات العددين مختلفتان، إذن: أقسم، وتكون إشارة الناتج سالبة.

تحويل العدد الكسري إلى عدد عشري بجعل مقامه 10,100,1000,... (الدرس 2)

أحوّل الأعداد الكسرية في كل مما يأتي إلى كسور عشرية:

22)  $6 \frac{1}{4}$

23)  $9 \frac{1}{5}$

24)  $2 \frac{1}{2}$

25)  $2 \frac{7}{20}$

26)  $1 \frac{2}{5}$

27)  $6 \frac{3}{4}$

مثال: أحوّل الأعداد الكسرية إلى أعداد عشرية في كل مما يأتي:

a)  $1 \frac{1}{2}$

$$1 \frac{1}{2} = 1 \frac{1 \times 5}{2 \times 5}$$

$$= 1 \frac{5}{10}$$

$$= 1 \frac{5}{10} = 1.5$$

أجد كسرًا مكافئًا مقامه 10

أضرب

عدد عشري

## أستعدُّ لدراسة الوحدة

b)  $2\frac{9}{50}$

$$2\frac{9}{50} = 2\frac{9 \times 2}{50 \times 2}$$

$$= 2\frac{18}{100}$$

$$= 2\frac{18}{100} = 2.18$$

أجدُ كسرًا مكافئًا مقامه 100

أضربُ

عددٌ عشريٌّ

## المضاعف المشترك الأصغر (الدرس 3)

أجدُ المضاعف المشترك الأصغر لكلِّ ممَّا يأتي:

28 6, 8

29 10, 12

30 14, 15

31 12, 36

32 4, 10

33 2, 13

مثال: أجدُ المضاعف المشترك الأصغر للعددين 8, 12:

أبدأ بكتابة مضاعفات كلِّ عددٍ، ثمَّ أحدد أول مضاعفٍ مشتركٍ بينهما.

8, 16, 24, 32, ...

مضاعفات العدد 8

12, 24, 36, ...

مضاعفات العدد 12

نلاحظ أنَّ 24 هو أول مضاعفٍ مشتركٍ بين العددين، إذن: المضاعف المشترك الأصغر (م.م.أ) للعددين 8, 12

هو العدد 24

## الأعداد النسبية

## أستعد لإدراصة الوحدة

## مقارنة الكسور (الدرس 3)

أكتب الرمز (> أو < أو =) في  لتصبح العبارة صحيحة:

34  $\frac{5}{13} \square \frac{8}{13}$

35  $\frac{9}{11} \square \frac{9}{15}$

36  $\frac{4}{7} \square \frac{1}{5}$

37  $\frac{5}{8} \square \frac{5}{6}$

مثال: أقرن بين الكسرين  $\frac{1}{4}$  و  $\frac{3}{8}$  باستعمال الرموز (> أو < أو =).

الخطوة 1 أجد أصغر مضاعف مشترك بين العددين في المقام.

4, 8, 12, 16, ...

مضاعفات العدد 4

8, 16, 24, ...

مضاعفات العدد 8

الخطوة 2 أجد كسراً مكافئاً لكل كسر في المسألة باستعمال العدد 8

$$\frac{1}{4} = \frac{1 \times \boxed{2}}{4 \times \boxed{2}} = \frac{2}{8}, \quad \frac{3}{8} = \frac{3 \times \boxed{1}}{8 \times \boxed{1}} = \frac{3}{8}$$

الخطوة 3 أقرن.

بما أن المقامين متساويان؛ فالكسر الأكبر هو ذو البسط الأكبر، ومنه فإن:

$$\frac{2}{8} < \frac{3}{8}$$

$$\frac{1}{4} < \frac{3}{8}$$

## جمع الكسور وطرحها (الدرس 4)

أجد ناتج كل مما يأتي في أبسط صورة:

38  $\frac{2}{6} + \frac{1}{6}$

39  $\frac{3}{4} + \frac{1}{8}$

40  $\frac{7}{8} - \frac{3}{8}$

41  $\frac{1}{4} + \frac{3}{7}$

42  $\frac{5}{6} - \frac{1}{4}$

43  $\frac{7}{8} - \frac{3}{5}$

أستعدُّ لدراسة الوحدة

مثال: أجد ناتج كلِّ مما يأتي في أبسط صورة:

a)  $\frac{1}{4} + \frac{2}{3}$

$$\frac{1}{4} + \frac{2}{3} = \frac{3}{12} + \frac{8}{12}$$

$$= \frac{3+8}{12} = \frac{11}{12}$$

أُوحدُ المقامات

أجمع البسط مع البسط، وأثبت المقام

b)  $\frac{3}{5} - \frac{1}{10}$

$$\frac{3}{5} - \frac{1}{10} = \frac{6}{10} - \frac{1}{10}$$

$$= \frac{5}{10} = \frac{1}{2}$$

أُوحدُ المقامات

أطرح البسط من البسط، وأثبت المقام

ضرب الكسور وقسمتها (الدرس 5)

أجد ناتج كلِّ مما يأتي في أبسط صورة:

44  $\frac{9}{10} \times \frac{5}{6}$

45  $\frac{3}{7} \times \frac{4}{5}$

46  $\frac{11}{8} \times \frac{12}{55}$

47  $4 \times \frac{3}{8}$

48  $\frac{1}{3} \div \frac{1}{6}$

49  $\frac{1}{2} \div \frac{5}{12}$

50  $\frac{5}{9} \div \frac{10}{27}$

51  $\frac{3}{5} \div \frac{7}{8}$

مثال: أجد ناتج كلِّ مما يأتي في أبسط صورة:

a)  $\frac{3}{4} \times \frac{8}{9} = \frac{1}{\cancel{4}} \times \frac{2}{\cancel{9}} = \frac{2}{3}$

أقسّم على العوامل المشتركة

b)  $\frac{1}{5} \div \frac{7}{15} = \frac{1}{\cancel{5}} \times \frac{3}{\cancel{15}} = \frac{3}{7}$

أضرب في مقلوب المقسوم عليه وأبسط

## الأعداد النسبية

## أستعد لإدراة الوحدة

ضرب الكسور العشرية (الدرس 5)

أجد ناتج ضرب كل مما يأتي:

52  $3.9 \times 6.12$

53  $6.02 \times 0.8$

54  $0.007 \times 3.7$

55  $4.34 \times 2.15$

مثال: أجد ناتج ضرب كل مما يأتي:

a)  $1.07 \times 0.3$

الخطوة 1 أضرب من دون استعمال فاصلة عشرية.

$$107 \times 3 = 321$$

الخطوة 2 أحدد موقع الفاصلة العشرية.

$$\begin{array}{ccccccc}
 1.07 & \times & 0.3 & = & 0.321 \\
 \uparrow & & \uparrow & & \uparrow \\
 \text{منزلتان عشريتان} & & \text{منزلة عشرية واحدة} & & \text{3 منازل عشرية}
 \end{array}$$

b)  $1.32 \times 2.4$

الخطوة 1 أضرب من دون استعمال الفاصلة العشرية.

$$132 \times 24 = 3168$$

الخطوة 2 أحدد موقع الفاصلة العشرية.

$$\begin{array}{ccccccc}
 1.32 & \times & 2.4 & = & 3.168 \\
 \uparrow & & \uparrow & & \uparrow \\
 \text{منزلتان عشريتان} & & \text{منزلة عشرية واحدة} & & \text{3 منازل عشرية}
 \end{array}$$

أستعدُّ لِدراسةِ الوحدةِ

• قسمةُ الكسورِ العشريَّةِ (الدرسُ 5)

أجدُ ناتجَ كلِّ ممَّا يأتي:

56  $7.8 \div 3$

57  $42 \div 0.7$

58  $0.42 \div 0.5$

59  $0.0261 \div 0.03$

60  $0.756 \div 2.1$

61  $19.04 \div 3.4$

مثالٌ: أجدُ ناتجَ قسمةِ كلِّ ممَّا يأتي:

a)  $5.52 \div 1.2$

$5.52 \div 1.2 = 55.2 \div 12.$

$$\begin{array}{r} 4.6 \\ 12 \overline{) 55.2} \\ \underline{- 48} \phantom{0} \\ 7.2 \\ \underline{- 7.2} \\ 0 \phantom{0} \end{array}$$

أحرَّكُ الفاصلةَ العشريَّةَ منزلةً واحدةً إلى اليمينِ

أستعملُ القسمةَ الطويلةَ:

$55 \div 12$  تساوي 4، والباقي 7

أنزلُ 2 بجانبِ العددِ 7

$72 \div 12$  تساوي 6، والباقي 0

إذن،  $55.2 \div 12 = 4.6$

b)  $32 \div 0.2$

$32. \div 0.2 = 320. \div 2.$

أكتبُ 0 يمينَ 32

$$\begin{array}{r} 160 \\ 2 \overline{) 320} \\ \underline{- 2} \phantom{0} \\ 12 \\ \underline{- 12} \\ 00 \\ \underline{- 0} \\ 0 \end{array}$$

أحرَّكُ الفاصلةَ العشريَّةَ منزلةً واحدةً إلى اليمينِ

أستعملُ القسمةَ الطويلةَ:

$3 \div 2$  تساوي 1، والباقي 1

أنزلُ 2 بجانبِ العددِ 1

$12 \div 2$  تساوي 6، والباقي 0

أقسمُ المنزلةَ الأخيرةَ:  $0 \div 2 = 0$

إذن،  $32 \div 0.2 = 160$

أكتبُ كُلَّ عَدَدٍ مِمَّا يَأْتِي عَلَى صُورَةِ كَسْرٍ  $\frac{a}{b}$  :

1 3

2 -6

3 0.65

4 0.9

5 1.2

6 2.3

7  $1\frac{3}{5}$

8  $7\frac{1}{4}$

9  $-1\frac{1}{5}$

10 70%

أُمَثِّلُ كُلَّ عَدَدٍ نِسْبِيٍّ مِمَّا يَأْتِي عَلَى خَطِّ الأَعْدَادِ :

11 30%

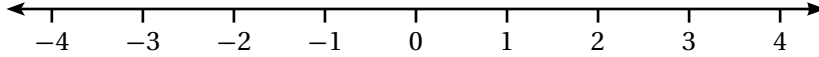

12 -2.5

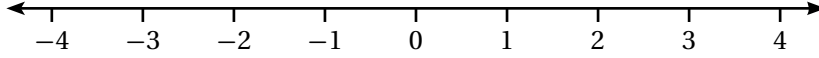

13  $1\frac{3}{4}$

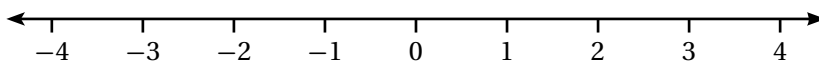

14  $-\frac{2}{3}$

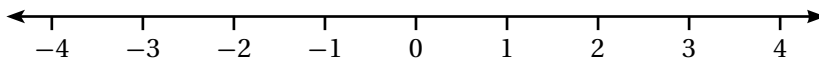

15 0.6

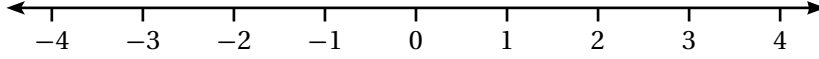

16 أكتبُ العَدَدَ النَّسْبِيَّ الَّذِي تَمَثَّلُهُ الأَحْرَفُ A, B, C عَلَى خَطِّ الأَعْدَادِ :



17 مُخُّ الْإِنْسَانِ: يَبْلُغُ مُتَوَسِّطُ كِتْلَةِ مُخِّ الْإِنْسَانِ الْبَالِغِ حَوَالِي 1.35 kg، أكتبُ هَذِهِ الكُتْلَةَ عَلَى صُورَةِ كَسْرٍ  $\frac{a}{b}$ .

18 يَسْتَعْرِقُ وَصُولُ أَحْمَدَ إِلَى مَكَانِ عَمَلِهِ سَاعَةً وَخَمْسًا وَأَرْبَعِينَ دَقِيقَةً، أكتبُ هَذَا الزَّمْنَ بِصُورَةِ عَدَدٍ نِسْبِيٍّ.

19 أكتبُ خَمْسَةَ أَعْدَادٍ نِسْبِيَّةٍ تَقَعُ مَا بَيْنَ 0 و 1، وَأَقَارِنُ إِجَابَتِي مَعَ زُمْلَاتِي / زُمْلَاتِي.

أكتب كلاً من الأعداد الآتية في صورة كسر عشري:

1  $\frac{1}{8}$  \_\_\_\_\_

2  $\frac{1}{16}$  \_\_\_\_\_

3  $\frac{9}{12}$  \_\_\_\_\_

4  $\frac{9}{40}$  \_\_\_\_\_

5  $\frac{7}{30}$  \_\_\_\_\_

6  $\frac{5}{12}$  \_\_\_\_\_

أكتب كلاً من الأعداد الآتية في صورة عدد عشري:

7  $3\frac{4}{25}$  \_\_\_\_\_

8  $6\frac{3}{40}$  \_\_\_\_\_

9  $\frac{39}{6}$  \_\_\_\_\_

10  $\frac{36}{5}$  \_\_\_\_\_

11  $\frac{28}{6}$  \_\_\_\_\_

12  $4\frac{8}{9}$  \_\_\_\_\_

13 حشرات: أكبر طول تبلغه حشرة السرعوف هو  $\frac{61}{20}$  cm، أكتب هذا الطول بصورة عدد عشري.

14 كرة قدم: تُحدد نسبة تهديف لاعب كرة قدم، بقسمة عدد الأهداف التي يُحرزها على عدد محاولات التهديف نحو المرمى. إذا أحرز خليل 12 هدفاً من 48 محاولة، أكتب نسبة تهديف خليل في صورة كسر عشري.

15 زراعة: مزرعة أشجار فواكه، فيها 120 شجرة مختلفة، منها 80 شجرة حمضيات. أكتب الكسر العشري الذي يمثل أشجار الحمضيات في المزرعة. أحدد إذا كان الكسر العشري منتهياً، أم دورياً.

16 تنس أرضي: استمرت إحدى مباريات التنس الأرضي ساعتين و 5 دقائق. أكتب مدة المباراة في صورة عدد عشري. أحدد إذا كان العدد العشري منتهياً، أم دورياً.

17 العدد النسبي  $\frac{25}{8}$  يكافئ 3.125، هل العدد العشري المكافئ للعدد النسبي  $\frac{14}{4}$  أكبر أم أصغر من 3.125. أبرر إجابتي.

18 العدد الكسري  $2\frac{3}{4}$  يكافئ 2.75، هل العدد العشري المكافئ للعدد الكسري  $2\frac{7}{12}$  أكبر أم أصغر من 2.75. أبرر إجابتي.

أضِعِ الرَّمَزَ > أو < أو = في الفِرَاقِ لِتُصَبِّحَ كُلُّ جُمْلَةٍ مِمَّا يَأْتِي صَحِيحَةً:

1  $1\frac{2}{3} \square \frac{8}{9}$

2  $-2\frac{1}{3} \square -2.25$

3  $|-0.7| \square -1.9$

4  $1.24 \square 1.42$

5  $3\frac{1}{5} \square 3.2$

6  $-|14.7| \square 0$

أرتَّبُ الأَعْدَادَ النَّسْبِيَّةَ الآتِيَةَ تَنَازُلِيًّا:

7  $1.6, \frac{-3}{4}, |-2\frac{2}{5}|, -2$

8  $-0.66, -\frac{12}{20}, |-8\frac{2}{9}|, 7.1, \frac{19}{3}$

أرتَّبُ الأَعْدَادَ النَّسْبِيَّةَ الآتِيَةَ تَصَاعُدِيًّا:

9  $-\frac{3}{20}, -0.45, -\frac{5}{9}, -\frac{3}{8}$

10  $-\frac{5}{6}, \frac{3}{4}, \frac{-2}{3}, \frac{5}{12}$

11 دَرَجَاتٍ: بَيِّنُ الجَدُولَ الآتِي الرَّمَنَ الَّذِي اسْتَعْرَفَهُ ثَلَاثَةُ مُتَسَابِقِينَ فِي مُسَابَقَةِ لِرِيَاضَةِ رُكُوبِ الدَّرَاجَاتِ، أَيُّ المُتَسَابِقِينَ هُوَ الفَائِزُ؟

عيسى	راكان	وليد
23.87 دقيقة	$\frac{126}{5}$ دقيقة	$\frac{83}{4}$ دقيقة

12 إذا كَانَ لَدَيَّ خَمْسَةُ أَعْدَادٍ نِسْبِيَّةٍ سَالِبَةٍ مُرْتَبَةٍ تَصَاعُدِيًّا، كَيْفَ يُمَكِّنُ تَرْتِيبُ القِيَمِ المُطْلَقَةِ لِهَذِهِ الأَعْدَادِ تَصَاعُدِيًّا؟ أْبَرِّرْ إجابتي.

13 دُمِيَّةٌ: تَحْتَاجُ كَوْتَرٌ إِلَى 0.55kg مَنَ البُولِستَرينِ، وَ  $1\frac{5}{8}$  m مَنَ القُمَاشِ لِصُنْعِ دُمِيَّةٍ، إذا كَانَ لَدَيْهَا kg  $\frac{9}{20}$  مَنَ البُولِستَرينِ، وَ 1.3 m مَنَ القُمَاشِ، فَهَلْ يَكْفِي مَا لَدَيْهَا لَعْمَلِ الدُمِيَّةِ؟ أْبَرِّرْ إجابتي.

أجدُ ناتجَ كُلِّ ممَّا يأتي بأبسطِ صورةٍ:

1  $\frac{4}{9} + \frac{2}{9}$  \_\_\_\_\_

2  $\frac{9}{10} - \frac{3}{10}$  \_\_\_\_\_

3  $\frac{7}{18} - \frac{1}{6}$  \_\_\_\_\_

4  $\frac{5}{24} + \frac{3}{8}$  \_\_\_\_\_

5  $\frac{4}{7} - \frac{2}{5}$  \_\_\_\_\_

6  $\frac{4}{8} - \frac{2}{6}$  \_\_\_\_\_

7  $1\frac{5}{6} + 4\frac{4}{9}$  \_\_\_\_\_

8  $1\frac{2}{3} + 2\frac{1}{12}$  \_\_\_\_\_

9  $1\frac{4}{5} - \frac{3}{10}$  \_\_\_\_\_

10  $3\frac{1}{2} - 1\frac{1}{3}$  \_\_\_\_\_

أجدُ ناتجَ كُلِّ ممَّا يأتي بأبسطِ صورةٍ:

11  $-4\frac{3}{5} - (-2\frac{1}{3})$  \_\_\_\_\_

12  $4\frac{2}{5} - (-5\frac{1}{4})$  \_\_\_\_\_

13  $1\frac{1}{8} + 2\frac{3}{4} - \frac{5}{8}$  \_\_\_\_\_

14  $2\frac{1}{4} - \frac{1}{12} + \frac{5}{6}$  \_\_\_\_\_

15 **طعام:** اشترى معاذُ  $2\frac{1}{2}$  kg من الزُّبْدَةِ، استعملَ منها  $\frac{7}{20}$  kg لَعْمَلِ طَبِقِ حَلْوِيَّاتٍ، و  $\frac{6}{10}$  kg لَعْمَلِ مُعْجَنَاتٍ، فكم بقيَ من الزُّبْدَةِ؟ اكتبُ الإجابةَ على صورةٍ عددٍ كسريٍّ بأبسطِ صورةٍ.

16 **نجارة:** لدى نجارٍ لوحٌ من الخشبِ طوله  $6\frac{7}{8}$  m، استعملَ منه  $3\frac{1}{4}$  m لَعْمَلِ طاولةٍ، و  $2\frac{1}{2}$  m لَعْمَلِ كُرْسِيٍّ، كم متراً من الخشبِ بقيَ عندَ النجارِ؟ اكتبُ الإجابةَ على صورةٍ عددٍ كسريٍّ بأبسطِ صورةٍ.

أستعملُ كلاً من الأرقام 2, 3, 4, 5, 6, 8 مرَّةً واحدةً لإكمالِ العمليَّة:

17  $\square \frac{\square}{\square} - \square \frac{\square}{\square} = 2\frac{2}{8}$

18  $\square \frac{\square}{\square} - \square \frac{\square}{\square} = 1\frac{6}{24}$

أجد ناتج الضرب أو القسمة بأبسط صورة:

1  $\frac{3}{4} \times \frac{2}{10}$

2  $\frac{-2}{5} \times \frac{4}{9}$

3  $\frac{3}{9} \times \frac{-4}{10}$

4  $\left(\frac{-2}{6}\right) \times \left(\frac{-7}{12}\right)$

5  $\left(\frac{-6}{8}\right) \times \left(\frac{-4}{10}\right)$

6  $2\frac{1}{3} \times 3\frac{2}{5}$

7  $6 \times 4\frac{2}{10}$

8  $7\frac{1}{3} \times 6$

9  $\left(-2\frac{1}{2}\right) \times \left(-6\frac{1}{2}\right)$

10  $\frac{1}{4} \div \left(-\frac{3}{8}\right)$

11  $-\frac{1}{5} \div 20$

12  $-10\frac{2}{7} \div \left(-4\frac{4}{11}\right)$

13  $-2\frac{4}{5} \div (-7)$

14  $-9 \div 7.2$

15  $-0.18 \div 0.03$

أجد الكسر المجهول في كل مما يأتي:

16  $\frac{3}{4} \times \frac{\square}{\square} = \frac{3}{14}$

17  $\frac{3}{8} \times \frac{\square}{\square} = \frac{3}{2}$

18 **طَلَوِيَّاتٌ:** لصناعة كعكة واحدة من الشوكولاتة، يحتاج إبراهيم إلى  $2\frac{1}{3}$  كوب طحين، فكم كوب طحين يحتاج إليه لصنع 6 كعكات؟

19 **عُمَلَاتٌ:** ادَّخَرْتُ وفاءً في حساباتها أحد عشر ديناراً وخمسة وسبعين قرشاً، جميعها من فئة ربع الدينار. فكم قطعة نقدية في حساباتها؟

أَسْتخِدْمُ خُطَّةَ «الحَلِّ العَكْسِيِّ» لِحَلِّ الْمَسْأَلَةِ الآتِيَةِ:

1 **قُرطاسِيَّةٌ:** اشترتَ هِنَاءُ أَقْلَامًا، وَأَرْبَعَةَ دَفَاتِرَ، وَحَقِييَّةً، فَدَفَعَتْ 1.5 دِينَارًا ثَمَنًا لِلْأَقْلَامِ، وَ0.75 دِينَارًا ثَمَنًا لِلدَّفْتَرِ الْوَاحِدِ، وَ7 دَنَانِيرَ ثَمَنًا لِلْحَقِييَّةِ، وَبَقِيَ مَعَهَا 1.3 دِينَارًا. كَمْ دِينَارًا كَانَ مَعَ هِنَاءُ؟

2 **كُرَاسِيَّةٌ:** فِي أَحَدِ الْمَحَلَّاتِ عَدَدٌ مِنَ الْكُرَاسِيِّ، بَاعَ التَّاجِرُ مِنْهَا فِي الْيَوْمِ الْأَوَّلِ 21 كُرْسِيًّا، وَبَاعَ فِي الْيَوْمِ الثَّانِي ثُلثَ مَا بَاعَهُ فِي الْيَوْمِ الْأَوَّلِ، وَبَاعَ فِي الْيَوْمِ الثَّلَاثِ ثُلثِي مَا بَاعَهُ فِي الْيَوْمِ الْأَوَّلِ، فَأَصْبَحَ عَدَدُ الْكُرَاسِيِّ الْمَتَبَقِيَّةِ 43 كُرْسِيًّا. كَمْ كُرْسِيًّا كَانَ فِي الْمَحَلِّ عِنْدَ الْبَدَايَةِ؟

3 **ادِّخَارٌ:** يُوْجَدُ فِي حِصَالَةِ عِصَامِ مَبْلُغٌ مِنَ الْمَالِ، وَقَرَّرَ أَنْ يَزِيدَ مِنْ ادِّخَارِهِ، وَيَفْتَحَ حِصَالَتَهُ بَعْدَ شَهْرٍ، فَادَّخَرَ مِنْ مَصْرُوفِهِ فِي الْأُسْبُوعِ الْأَوَّلِ 1.6 دِينَارًا، وَفِي الْأُسْبُوعِ الثَّانِي  $2\frac{1}{5}$  دِينَارًا، وَفِي الْأُسْبُوعَيْنِ الثَّلَاثِ وَالرَّابِعِ دِينَارَيْنِ. وَعِنْدَمَا فَتَحَ حِصَالَتَهُ وَجَدَ فِيهَا 18.9 دِينَارًا. فَمَا الْمَبْلُغُ الَّذِي كَانَ فِي الْحِصَالَةِ؟

4 **فَشْتَرِيَّاتٌ:** اشترتَ سَمِيرَةُ رِزْقَ زِينَةٍ، وَالْعَابَا، وَبِالْوَنَاتِ، كَمَا فِي الْجَدْوَلِ الآتِي:

المادة	السَّعْرُ لِلوَحْدَةِ (دِينَارًا)	العدد
ورقُ الزَّيْنَةِ	0.75	?
الْعَابُ	6.25	2
بِالْوَنَاتِ	0.7	6

دَفَعَتْ سَمِيرَةُ لِلْبَائِعِ 20 دِينَارًا، فَأَعَادَ لَهَا 30 قُرْشًا. أَحْسِبْ عَدَدَ أَوْرَاقِ الزَّيْنَةِ الَّتِي اشترَتْهَا؟

5 **مَكْتَبَةٌ:** تَحْتَوِي مَكْتَبَةٌ رَنْدَ عَلَى 55 كِتَابًا، رَتَّبَتْ رَنْدُ الْكُتُبَ عَلَى الرِّفُوفِ بِحَيْثُ يَزِيدُ عَدَدُ كُتُبِ كُلِّ رَفٍّ بِثَلَاثَةِ كُتُبٍ عَنِ الرَّفِّ الَّذِي يَسْبِقُهُ، فَوَضَعَتْ فِي الرَّفِّ الْأَخِيرِ 17 كِتَابًا. فَكَمْ كِتَابًا وَضَعَتْ فِي الرَّفِّ الْأَوَّلِ؟

6 **تَبْرَعَاتٌ:** تَبْرَعُ خَلِيلٌ بـ 40 دِينَارًا زِيَادَةً عَمَّا تَبْرَعُهُ أُسَامَةُ، وَتَبْرَعُ أُسَامَةُ بـ 81.25 دِينَارًا أَقْلَ مِمَّا تَبْرَعُ بِهِ زِيَادًا، عَلِمًا أَنَّ زِيَادًا قَدْ تَبْرَعُ بِـ  $113\frac{1}{2}$  دِينَارًا. أَجِدْ الْمَبْلُغَ الَّذِي تَبْرَعُ بِهِ خَلِيلٌ.

## الأعداد النسبية

## تدريب على الاختبارات الدولية

1 ما طول أنبوب الماء في الشكل الآتي؟

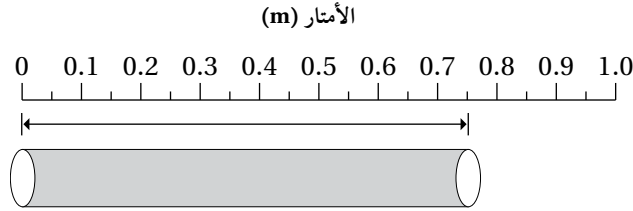

A)  $\frac{7}{10}$  m

B)  $\frac{7}{8}$  m

C)  $\frac{3}{4}$  m

D)  $7\frac{1}{2}$  m

2 دفع سامي JD 35 ثمنًا لـ 200 عبوة ماء. ما ثمن عبوة الماء الواحدة؟

A) JD 0.175

B) JD 0.0175

C) JD 0.07

D) JD 1.75

3 أي زوج من الأعداد الآتية يكون فيه العدد 3.25 أكبر من الأول وأصغر من الثاني؟

A) 2, 3

B)  $3, \frac{7}{2}$

C)  $\frac{7}{2}, \frac{15}{4}$

D)  $\frac{15}{4}, 4$

## تدريب على الاختبارات الدولية

- 4 في إحدى المحاضرات كان ثلثا الحضور من الذكور، ولم يغادر المحاضرة أي من الحضور. لاحقاً دخل إلى المحاضرة 6 من الذكور و6 من الإناث. أي العبارات الآتية صحيحة؟
- (A) أصبح عدد الذكور مساوياً لعدد الإناث.
- (B) أصبح عدد الإناث أكبر من عدد الذكور.
- (C) أصبح عدد الذكور أكبر من الإناث.
- (D) المعلومات المُعطاة غير كافية للحكم أيهما أكبر؛ عدد الذكور أم الإناث.

5 ناتج:  $\frac{2}{5} + \frac{3}{10} \times \frac{8}{15}$  يساوي:

- A)  $\frac{28}{75}$  B)  $\frac{7}{25}$
- C)  $\frac{14}{75}$  D)  $\frac{14}{25}$

6 إذا كان  $\frac{c}{d} = -20$ ، فإن قيمة  $\frac{c}{4d}$  تساوي:

- A) 5 B) -5 C) -80 D) -15

- 7 يتسع كوب لـ  $\frac{1}{4}$  kg من الطحين. إذا أراد صالح ملء كيس يتسع لـ  $5\frac{1}{2}$  من الطحين، فكم كوباً يحتاج؟

## الأسس الصحيحة والمقادير الجبرية

## أستعد لإدراصة الوحدة

أختبر معلوماتي بحل التدريبات أولاً، وفي حال عدم تأكدي من الإجابة، أستعين بالمثل المعطى.

• إيجاد قيمة أعداد مكتوبة بالصيغة الأسية (الدرس 1)

أكتب كلاً مما يأتي بالصيغة القياسية، وأجد قيمته:

1  $6^2$

2  $5^3$

3  $(-2)^4$

4  $(-1)^7$

5  $0^3$

6  $100^2$

7  $(-3)^1$

8  $40^3$

9  $5^1$

10  $(-10)^3$

11  $2^4 \times 3^2 \times 10^5$

مثال: أكتب كلاً مما يأتي بالصيغة القياسية، ثم أجد قيمته:

a)  $2^5$

$$2^5 = 2 \times 2 \times 2 \times 2 \times 2$$

$$= 32$$

أكتب الصيغة القياسية  
أجد ناتج الضرب

b)  $(-4)^3$

$$(-4)^3 = -4 \times -4 \times -4$$

$$= -64$$

أكتب الصيغة القياسية  
أجد ناتج الضرب

c)  $(-5)^2$

$$(-5)^2 = -5 \times -5$$

$$= 25$$

أكتب الصيغة القياسية  
أجد ناتج الضرب

d)  $5^0$

$$5^0 = 1$$

تعريف الأس الصفرى

e)  $(-8)^0$

$$(-8)^0 = 1$$

تعريف الأس الصفرى

## أولويات العمليات الحسابية (الدرس 2)

أجد قيمة كل مما يأتي:

12  $7 \times 5 + 3$

13  $(38 - 30)^2 \div 4$

14  $(5 + (16 - 10)) \times 4$

15  $6^2 - 4 \times 5$

16  $40 \div (13 - 2^3)$

17  $3^4 \div ((7 + 2) \times (-1)^6)$

مثال: أجد قيمة كل مما يأتي:

a)  $13 - 2 \times 6$

$$13 - 2 \times 6 = 13 - 12$$

$$= 1$$

أضرب أولاً

أطرح

b)  $40 \div ((3 + 1) \times 5)$

$$40 \div ((3 + 1) \times 5) = 40 \div (4 \times 5)$$

$$= 40 \div 20$$

$$= 2$$

أجد قيمة المقدار داخل الأقواس الصغيرة

أجد قيمة المقدار داخل الأقواس الكبيرة

أقسم

c)  $9 + (5^2 - 1) \div 8$

$$9 + (5^2 - 1) \div 8 = 9 + (25 - 1) \div 8$$

$$= 9 + 24 \div 8$$

$$= 9 + 3$$

$$= 12$$

أجد قيمة المقدار الأسّي

أجد قيمة المقدار داخل الأقواس

أقسم

أجمع

## الأسس الصحيحة والمقادير الجبرية

## أستعد لإدراصة الوحدة

## تحويل العبارات اللفظية إلى مقادير جبرية (الدرس 3)

أعبر عن المقادير الجبرية الآتية بالكلمات:

19 10 نقص بمقدار  $n$  \_\_\_\_\_

18 مجموع 7 والعدد  $x$  \_\_\_\_\_

21 مثلاً العدد  $c$  مضروباً في 7 \_\_\_\_\_

20 ناتج قسمة 8 - على  $b$  \_\_\_\_\_

مثال: أكتب جملة جبرية لأمثل كلاً مما يأتي:

(b) ناتج ضرب (-6) في عدد

يرمز  $y$  إلى العدد المجهول.

إذن:  $y(-6)$  أو  $-6y$

(a) الفرق بين 4 و  $w$ 

الفرق يعني استخدام الطرح.

إذن:  $w - 4$  أو  $4 - w$

## إيجاد قيمة مقدار جبري عند قيمة معطاة (الدرس 3)

أجد قيمة كل مقدار جبري عند القيمة المعطاة:

22  $5y - 7, y = 2$

23  $-2y + 6, y = -1$

24  $1.2y - 1.8, y = 4$

25  $12 + \frac{4}{7}y, y = -7$

26  $16 - 3y, y = 3$

27  $2.5 - 1.4y, y = 3.3$

مثال: أجد قيمة  $4y + 3$  عند  $y = -2$ 

$$4y + 3 = 4(-2) + 3$$

$$= -8 + 3$$

$$= -5$$

أعوّض عن  $y$  بالقيمة المعطاة

أضرب

أجمع

## الأسسُ الصحيحةُ والمقاديرُ الجبريةُ

## أستعدُّ لدراسةِ الوحدةِ

إجراء العملياتِ الحسابيةِ الأربعِ على الكسورِ والأعدادِ الكسريةِ (الدرسُ 4)

أجدُ ناتجَ كلِّ ممَّا يأتي بأبسطِ صورةٍ:

28  $1\frac{3}{8} + 2\frac{1}{8}$

29  $\frac{1}{5} - \frac{5}{10}$

30  $1\frac{7}{9} \times \frac{3}{4}$

31  $\frac{6}{4} \div \frac{3}{20}$

مثال: أجدُ ناتجَ كلِّ ممَّا يأتي بأبسطِ صورةٍ:

a)  $5\frac{1}{2} - 1\frac{3}{8}$

$$5\frac{1}{2} - 1\frac{3}{8} = 5\frac{4}{8} - 1\frac{3}{8}$$

$$= 4\frac{1}{8}$$

أوحدُ المقاماتِ

أطرحُ العددَ الصحيحَ من العددِ الصحيحِ والكسرَ من الكسرِ

b)  $3\frac{2}{3} \times 1\frac{1}{2}$

$$3\frac{2}{3} \times 1\frac{1}{2} = \frac{11}{3} \times \frac{3}{2}$$

$$= \frac{11}{2} = 5\frac{1}{2}$$

أحوّلُ الأعدادَ الكسريةِ إلى كسورٍ غيرِ فعليةٍ ثم أضربُ

أحوّلُ الكسرَ غيرَ الفعليِّ إلى عددٍ كسريِّ

تبسيطُ المقاديرِ الجبريةِ باستعمالِ خاصيةِ التوزيعِ (الدرسُ 5)

أستعملُ خاصيةَ التوزيعِ لتبسيطِ كلِّ مقدارٍ جبريِّ ممَّا يأتي:

32  $5(a + 3)$

33  $3(9 - w)$

34  $2(5z + 4)$

35  $8(12 + x)$

36  $9(2x + 1)$

37  $18(5 - 3b)$

38  $6(10 + z + 3)$

39  $25(x - y)$

40  $13(n+4+7m)$

## الأسس الصحيحة والمقادير الجبرية

## أستعد لإدراة الوحدة

مثال: أستعمل خاصية التوزيع لتبسط كل مقدار جبري مما يأتي:

a)  $4(n + 2)$

$$\begin{aligned} 4(n + 2) &= 4 \times n + 4 \times 2 \\ &= 4n + 8 \end{aligned}$$

خاصية التوزيع  
أضرب

b)  $6(x - 7)$

$$\begin{aligned} 6(x - 7) &= 6 \times x - 6 \times 7 \\ &= 6x - 42 \end{aligned}$$

خاصية التوزيع  
أضرب

c)  $5(3y + 9)$

$$\begin{aligned} 5(3y + 9) &= 5 \times 3y + 5 \times 9 \\ &= 15y + 45 \end{aligned}$$

خاصية التوزيع  
أضرب

## تبسيط المقادير الجبرية باستخدام الخاصية التجميعية (الدرس 5)

أبسط كل مقدار جبري في ما يأتي:

41  $(r + 3) + 12$

42  $7.5 + (y + 6.2)$

43  $8(6z)$

44  $6 + (5 + y)$

45  $(14 + z) + 6$

46  $5(2h)$

47  $3.2 + (w + 5.1)$

48  $(2.4 + 4n) + 9$

49  $(3s) \times 8$

مثال: أبسط كلَّ مقدارٍ جبريٍّ في ما يأتي:

a)  $4 + (6 + x)$

$$\begin{aligned} 4 + (6 + x) &= (4 + 6) + x \\ &= 10 + x \end{aligned}$$

الخاصيةُ التجميعيةُ للجمع  
أجمعُ

b)  $8.3 + (m + 3.1)$

$$\begin{aligned} 8.3 + (m + 3.1) &= 8.3 + (3.1 + m) \\ &= (8.3 + 3.1) + m \\ &= 11.4 + m \end{aligned}$$

الخاصيةُ التبديليةُ للجمع  
الخاصيةُ التجميعيةُ للجمع  
أجمعُ

c)  $3(7h)$

$$\begin{aligned} 3(7h) &= (3 \times 7) h \\ &= 21 h \end{aligned}$$

الخاصيةُ التجميعيةُ للضرب  
أضربُ

أَضَعْ ✓ أَوْ ✗ أَمَامَ كُلِّ مِمَّا يَأْتِي:

- 1  $f \times g \times f \times g \times f = f^3 g^2$        2  $n \times m \times n \times m \times m = (nm)^3$
- 3  $u \times u = 2^u$        4  $y + y + y = y^3$
- 5  $(-2)^3 = -8$        6  $(0.8)^5 < (-3)^2$
- 7  $2.015 \times 10^{-4} = 0.002015$        8  $9043670 = 9.043670 \times 10^6$

أَكْتُبُ الْحَدَّ الْمَجْهُولَ فِي □:

- 9  $(0.2)^4 \times \square = (0.2)^9$       10  $u^3 \times \square \times u^7 = u^{11}$       11  $y^5 \times y^2 = y^3 \times \square$
- 12  $\square \div \left(\frac{1}{3}\right)^4 = \left(\frac{1}{3}\right)^{10}$       13  $\frac{q^{12}}{\square} = q^6$       14  $\frac{\square \times m^5}{m^3} = m^6$
- 15  $a^3 b^2 \times \square = a^5 b^9$       16  $(a^2 \times b)^3 = a^6 \times \square$       17  $\left(\frac{4}{5}\right)^2 = \frac{4^2}{\square} = \square$

18 ما الفَرْقُ بَيْنَ  $(-3)^2$  و  $(3)^{-2}$ ؟

19 سَأَلَ الْمُعَلِّمُ: هل العبارة  $(-r) \times (-r) \times r = r^3$  صَحِيحَةٌ، أَجَابَ عِمَادٌ: نَعَمْ. ما رَأْيُكَ فِي إِجَابَتِهِ؟ أِبْرُرْ إِجَابَتِي.

20 إِذَا كَانَ  $a^6 \times a^n = \frac{a^{12}}{a^m}$  أَجْدُ جَمِيعَ الْقِيَمِ الْمُمْكِنَةِ لِكُلِّ مِّنْ  $n, m$  إِذَا كَانَا عَدَدَيْنِ صَحِيحَيْنِ مُوجِبَيْنِ.

أجد قيمة كل مما يأتي في أبسط صورة:

1  $(85 - 2^2) \div (3^2 - 2 \times 3)$

2  $(12 - 3^2) \times (2^2 - 4 \times 5)$

3  $\frac{2 + 1 \times 3^2}{4 - 3}$

4  $\left(\frac{20}{6-2}\right)^3 - 2^3$

أضع أقواساً في المكان المناسب لأكون جملة رياضية صحيحة:

5  $4 - 2 \times 2^2 \div 2^2 = 2$

6  $2^4 \div 2 \times 3 - 2 = 4$

7  $2^3 - 2^2 \times 8 - 6 = 8$

8  $2 + 3^2 \times 2 - 2 = 20$

أكتشف الخطأ في كل مما يأتي وأصوبه:

9  $20 \div ((11 - 3^2) \times 2) = 2$

10  $40 \div ((11 + 3^2) \times 2) = 2$

11 **زراعة:** حديقة معتز مربعة الشكل، طول ضلعها  $9\text{ m}$ ، يريد زراعتها بالنجيل، إذا كان ثمن البذور اللازمة للمتر

المربع الواحد دينارين بالإضافة إلى دينار واحد أجره التوصيل والزراعة. حسب كل من البستاني ومعتز التكلفة

بالدينار، فكانت كالآتي:

البستاني:  $(2 + 1) \times 9^2$

معتز:  $(9^2 \times 2 + 3)$

أحد أي المقدارين يمثل التكلفة الحقيقية لزراعة الحديقة؟ ثم أحسب التكلفة؟

12 **فواكه:** اشترت ليلي  $10\text{ kg}$  من التفاح، و  $6\text{ kg}$  من البرتقال، و  $3\text{ kg}$  من الموز. وتصدقت بنصف عدد كيلوغرامات

التفاح، و  $2\text{ kg}$  من البرتقال، أي المقدارين  $3 + (6 - 2) + (10 \div 5)$ ،  $3 + (6 - 2) + (10 \div 2)$  يمثل عدد

الكيلوغرامات التي بقيت مع ليلي من الفواكه؟

أعطي مثالاً على كلِّ مما يأتي:

- ① حدٌّ جبريٌّ بمتغيرٍ واحدٍ \_\_\_\_\_  
 ② حدٌّ جبريٌّ بمتغيرين \_\_\_\_\_  
 ③ مقدارٌ جبريٌّ من 3 حدودٍ \_\_\_\_\_  
 ④ مقدارٌ جبريٌّ من حدَّين \_\_\_\_\_

أكتب مقداراً جبرياً يُمثِّلُ كلاً مما يأتي:

- ⑤ زادَ عددٌ بمقدار 8 \_\_\_\_\_  
 ⑥ العددُ 25 مضافٌ إليه مثلاً عددٌ \_\_\_\_\_  
 ⑦ مثلثٌ مُتطابقُ الضلعين، طولُ كلِّ من الضلعين المُتطابقين  $x$  cm، وطولُ الضلعِ الثالثِ 12 cm، فما مُحيطُهُ؟ \_\_\_\_\_  
 ⑧ لوحٌ من الخشبِ طوله  $h$  cm قُطِعَ منه 5 قطعٍ، طولُ كلِّ منها  $x$  cm. فما طولُ ما تبقى من لوحِ الخشبِ؟ \_\_\_\_\_

أجدُ قيمةَ كلِّ من المقدَّيرِ الآتية عندَ القيمةِ المُعطاة:

- ⑨  $6m^2 + (m - 8)$ ,  $m = 2$   
 ⑩  $(12 + d^2) \div d - 1$ ,  $d = -3$   
 ⑪  $(5n - 9)^2 \div (8 - m)$ ,  $n = 3$ ,  $m = -1$   
 ⑫  $(e^2 - 2d) \div (e + d)$ ,  $d = -4$ ,  $e = 3$

أبسِّطُ كلاً مما يأتي:

- ⑬  $4xy \times xy^2$  \_\_\_\_\_  
 ⑭  $wv^2 \times 6w^2v$  \_\_\_\_\_  
 ⑮  $(-cd^3)(dc)(-2c)$  \_\_\_\_\_  
 ⑯  $(xy^3)(-3x^2)(6y)$  \_\_\_\_\_

⑰ **ضيافة:** اشترتِ رجاءُ 4 علبٍ من البسكويتِ ضيافةً في أحدِ الاجتماعاتِ؛ تحتوي كلُّ علبَةٍ  $b$  من القطعِ. تبقى بعدَ الاجتماعِ 7 قطعٍ فقط. أكتب مقداراً جبرياً يُمثِّلُ عددَ القطعِ التي أكلها المُجتمعون، ثمَّ أجدُ عددَ هذه القطعِ إذا كان في العلبَةِ الواحدة 20 قطعةً.

⑱ **توفير:** وفرتُ كلَّ من الأختين: تهاني وتماضر  $n$  من الدنانير، ووفرتِ زميلتُهُما مها 6 دنانير. قررتِ البناتُ الثلاثُ التصدُّقَ بما وفرنه لزميلتهنَّ الفقيرة. أكتب مقداراً جبرياً يُمثِّلُ ما تصدَّقت به البناتُ، ثمَّ أجدُ المبلغَ إذا كانت  $n = 7$ .

أَبَسِّطُ كُلًّا مِمَّا يَأْتِي:

1  $(9b + 2b^2 - 4) + (5b^2 - 6b)$  \_\_\_\_\_

2  $(2n^2 + 8n) - (6n - 3n^2 - 1)$  \_\_\_\_\_

3  $(3x^3 - 6y + 4) - (2y + 8x^3)$  \_\_\_\_\_

4  $(2c^3 + 5d) + (3d - 5c^3 + 9)$  \_\_\_\_\_

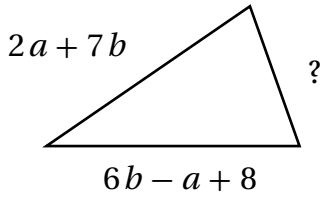
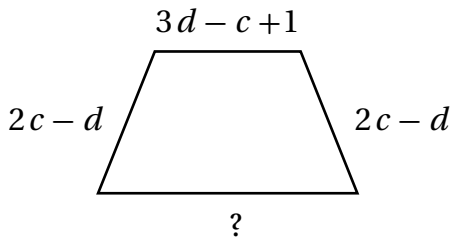
5 إذا كَانَ مُحِيطُ الْمَثَلَّثِ الْمُجَاوِرِ  $4a + 14b + 10$  وَوَحَدَاتٍ، فَمَا طَوَّلُ الضِّلَعِ غَيْرِ الْمَعْلُومِ؟6 إذا كَانَ مُحِيطُ شِبْهِ الْمُنْحَرَفِ الْمُجَاوِرِ  $4c - 2d + 5$  وَوَحَدَاتٍ، فَمَا طَوَّلُ الضِّلَعِ غَيْرِ الْمَعْلُومِ؟7 أَكْتُبْ مَقْدَارَيْنِ جَبْرِيَيْنِ، نَاتِجُ جَمْعِهِمَا  $x^2 - 6x + 2$ .8 أَكْتُبْ مَقْدَارَيْنِ جَبْرِيَيْنِ، نَاتِجُ طَرْحِهِمَا  $b^3 + b - 1$ .9 إذا كَانَ  $x$  عَدَدًا صَحِيحًا فَرْدِيًّا، فَإِنَّ الْعَدَدَ الصَّحِيحَ الْفَرْدِيَّ الَّذِي يَلِيهِ هُوَ  $(x + 2)$ . أَكْتُبْ مَقْدَارًا جَبْرِيًّا يُمَثِّلُ نَاتِجَ جَمْعِ عَدَدَيْنِ صَحِيحَيْنِ فَرْدِيَيْنِ مُتتَالِيَيْنِ، وَأَبِينُ أَنَّ نَاتِجَ جَمْعِهِمَا هُوَ عَدَدٌ زَوْجِيٌّ دَائِمًا.10 عُمُرُ خَالِدِ  $x$  سَنَةً، وَعُمُرُ أَحْمَدَ يَزِيدُ 3 سَنَاتٍ عَلَى عُمُرِ خَالِدِ، وَعُمُرُ سَلِيمٍ مِثْلًا عُمُرِ أَحْمَدَ. فَمَا مَجْمُوعُ أَعْمَارِ الْأَوْلَادِ الثَّلَاثَةِ؟11 حَمَاضِيَّاتٌ: كُتْلَةُ حَبَّةِ بُرْتُقَالٍ  $a$  مِنَ الْغَرَامَاتِ، تَقَلُّ كُتْلَةُ حَبَّةِ لَيْمُونٍ عَنْ كُتْلَةِ حَبَّةِ الْبُرْتُقَالِ بِمَقْدَارِ 20 غَرَامًا، وَكُتْلَةُ حَبَّةِ بَوْمَلِيٍّ تُسَاوِي 5 أَمْثَالَ كُتْلَةِ حَبَّةِ الْلَيْمُونِ. مَا مَجْمُوعُ كُتْلِ الْحَبَّاتِ الثَّلَاثِ؟

أكتبُ كُلًّا مِمَّا يَأْتِي بِأَبْسَطِ صُورَةٍ:

1  $(3w)(w^2 - 4u)$  \_\_\_\_\_

2  $(-2d)(d - 4b^3)$  \_\_\_\_\_

3  $(x + 4)(2x - 3)$  \_\_\_\_\_

4  $(3x - 2)(1 + x)$  \_\_\_\_\_

أجدُ ناتجَ الضربِ، ثُمَّ أجدُ القيمةَ العدديةَ لكلِّ مقدارٍ مِمَّا يَأْتِي عِنْدَ القِيمِ المُعْطَاةِ:

5  $(x^2 + 4)(2y - x)$ ,  $x = 1$ ,  $y = 3$  \_\_\_\_\_

6  $(y^2 - 4)(x + 2y)$ ,  $x = 5$ ,  $y = -1$  \_\_\_\_\_

7  $(3x + 2y)^2$ ,  $x = 1$ ,  $y = -3$  \_\_\_\_\_

8  $(2x - y)^2$ ,  $x = -3$ ,  $y = 2$  \_\_\_\_\_

9 ما الحدُّ الجبريُّ الذي إذا ضربَ في المقدارِ  $8b - 2c + 5$  كانَ الناتجُ  $24b^2 - 6bc + 15b$  ؟

10 أعطي مثلاً على مقدارين جبريين، حاصل ضربيهما  $3x^2 + 7xy + 2y^2$ .

11 نقل: أربع قطاراتٍ للشحن يتكوّن كلٌّ من الأوّل والثاني من  $a$  من العرباتِ، وكلٌّ من الثالث والرابع من  $b$  عربّة، فإذا كانت كلُّ عربّةٍ تتحمّل  $(3 + b)$  طنّاً، فكَمَ طنّاً تتحمّل القطاراتُ الأربعةُ في آنٍ واحدٍ؟

12 أبحاثٌ زراعيّة: قُسمتُ سِتُّ قطعٍ من الأراضي الزراعيّةِ البحثيةِ إلى أجزاءٍ متساويةٍ في المساحة. قُسمتُ كلٌّ من الأولى والثانية والثالثة إلى  $n$  من الأجزاء، وكلٌّ من الرابعة والخامسة والسادسة إلى  $m$  من الأجزاء. إذا كانت مساحةُ الجزء الواحدِ  $(4 + n)$  من الأمتار المربعة. فما المقدارُ الجبريُّ الذي يمثلُ مساحةَ قطعِ الأراضي الستِّ؟

أجد ناتج كل مما يأتي بأبسط صورة:

1  $(h - 10)^2$

2  $(y - 2x)^2$

3  $(5 - 3x)^2$

أجد ناتج كل مما يأتي بأبسط صورة:

4  $(5c + 2b)(5c + 2b)$

5  $(r + 8)^2$

6  $(2n + 3)^2$

أجد ناتج كل مما يأتي بأبسط صورة:

7  $(m - 7)(m + 7)$

8  $(2d - 3)(2d + 3)$

9  $(2 + xy)(2 - xy)$

حساب ذهني: أستخدم الحساب الذهني لأجد ناتج كل مما يأتي:

10  $103^2$

11  $1007^2$

12  $95^2$

13  $991^2$

14  $49 \times 51$

هندسة: أجد مساحة المنطقة المظللة في كل شكل مما يأتي:

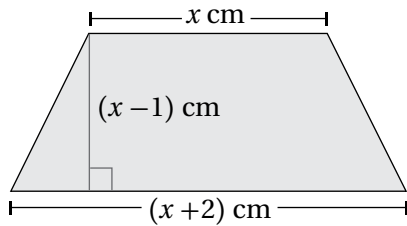
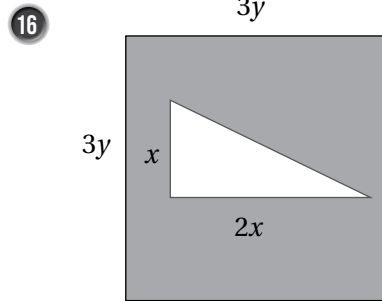
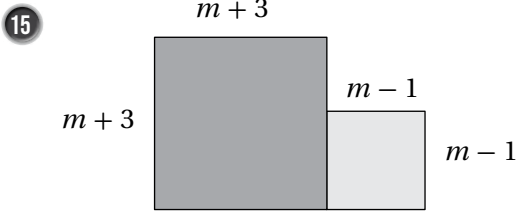

17 سيارات: يبين الشكل المجاور نافذة سيارة على شكل شبه منحرف.

أكتب مساحة النافذة بدلالة  $x$ ، ثم أجد المساحة عندما  $x = 56$

## الأسس الصحيحة والمقادير الجبرية

تدريب على الاختبارات الدولية

1 أي مما يأتي الأقرب إلى  $13^2 + 7^2$ ؟

A)  $170 + 50$

B)  $20 + 50$

C)  $20 + 20$

D)  $170 + 20$

2 العدد المفقود  $\square$  في المعادلة الآتية هو:

$$150 \div (\square)^2 + (8 - 1) = 13$$

A) 4

B) 8

C) 6

D) 5

3 إذا كان  $h$  عددًا صحيحًا سالبًا، فأَيُّ الأعداد الآتية هو الأكبر؟

A)  $4 \div h$

B)  $4 \times h$

C)  $4 + h$

D)  $4 - h$

4 مع عمادٍ مثلاً ما مع حسنٍ من الدنانير، ومع زيادٍ 5 دنانيرٍ زيادةً عمّا مع حسنٍ. إذا كان مع حسنٍ  $x$  ديناراً، فأَيُّ المقاديرِ الجبريةِ الآتيةِ يمثّلُ عددَ الدنانيرِ الكليِّ الموجودِ مع الثلاثة؟

A)  $4x + 5$

B)  $4x + 6$

C)  $3x + 6$

D)  $3x + 5$

5 أيُّ ممّا يأتي يساوي المقدارَ:  $3x - 2y + 5x + 7y$ ؟

A)  $2x + 5y$

B)  $2x + 9y$

C)  $8x + 5y$

D)  $8x + 9y$

6 يريدُ حسامٌ كتابةً مقدارٍ جبريٍّ يمثّلُ حاصلَ ضربِ ثلاثةِ أعدادٍ زوجيةٍ مُتتاليةٍ، فكتبَ  $(k+4)(k+2)k$ . فإنَّ الحرفَ  $k$  يمثّلُ:

(A) العددَ الأكبرَ من الأعدادِ الزوجيةِ الثلاثةِ.

(B) العددَ الأصغرَ من الأعدادِ الزوجيةِ الثلاثةِ.

(C) العددَ الأوسطَ من الأعدادِ الزوجيةِ الثلاثةِ.

(D) الوسطَ الحسابيَّ للأعدادِ الزوجيةِ الثلاثةِ.

## المعادلات الخطية

## أستعد لإدراة الوحدة

أختبر معلوماتي بحل التدريبات أولاً، وفي حال عدم تأكدي من الإجابة، أستعين بالمثال المعطى.

حل المعادلات (الدرس 1)

أحل كلاً من المعادلات الآتية:

1  $12l = 180$

2  $\frac{y}{4} = 16$

3  $\frac{x}{3} + 19 = -11$

4  $2n \div 8 = -128$

5  $2x + 3 = 11$

6  $4x + 7 = 27$

7  $2x - 3 = 13$

8  $5x - 2 = 23$

9  $12 - x = 4$

10  $11 - 2x = 7$

مثال: أحل كلاً من المعادلات الآتية:

a)  $2x + 3 = 17$

$$2x + 3 = 17$$

أكتب المعادلة

$x$	$x$	3
17		

$$\begin{array}{r} 2x + 3 = 17 \\ -3 \quad -3 \\ \hline \end{array}$$

أطرح 3 من الطرفين

$x$	$x$	3
17		
14		3

$$2x = 14$$

$$\begin{array}{r} 2x = 14 \\ \frac{2x}{2} = \frac{14}{2} \end{array}$$

أقسم الطرفين على 2

$x$	$x$
14	

$$x = 7$$

حل المعادلة

$x$
7

## أستعد لإدراة الوحدة

b)  $20 = 3x - 1$

$$\begin{array}{r} 20 = 3x - 1 \\ + 1 \quad + 1 \\ \hline \end{array}$$

$$21 = 3x$$

$$\begin{array}{r} 21 = 3x \\ \hline 3 \quad 3 \end{array}$$

$$x = 7$$

أكتب المعادلة  
أجمع 1 لكلا الطرفين

20		
x	x	x
		-1

أقسم الطرفين على 3

21		
x	x	x

حل المعادلة

7
x

## • إيجاد حدود مفقودة في نمط عددي (الدرس 3)

أجد الأعداد المفقودة في كل نمط مما يأتي:

11 10, 25, ..... , 55, 70, .....

12 ..... , 64 , 32, 16, .....

13 75, ..... , 53, 42, 31, .....

14 3, 9 , 27, ..... , .....

مثال: أجد الأعداد المفقودة في النمط الآتي:

$$14, 22, \dots, 38, 46, 54, \dots, \dots$$

ألاحظ التغير بين كل عدد والعدد السابق له مباشرة بدءاً من العددين 14 و 22؛ فأجد أن العدد يزداد كل مرة بمقدار 8 وهذه هي قاعدة النمط.

أكمل الأعداد في النمط:

$$14, 22, \dots, 30, \dots, 38, 46, 54, \dots, 62, \dots, 70$$

أحلُّ كُلِّ مَنَ الْمُعَادَلَاتِ الْآتِيَةِ، وَاتَّحَقَّقْ مَنَ صِحَّةِ الْحَلِّ:

1  $\frac{2}{5}(x-1) = 15$

$x = \underline{\hspace{2cm}}$

2  $7(1+3m) = 49$

$m = \underline{\hspace{2cm}}$

3  $5(3w-4) = 40$

$w = \underline{\hspace{2cm}}$

4  $5(2k+7) = 13k+2$

$k = \underline{\hspace{2cm}}$

5  $3(4v-3v) = -6(v+10)$

$v = \underline{\hspace{2cm}}$

6  $14(b-3) + 12 = 8(2b-1)$

$b = \underline{\hspace{2cm}}$

7 **أَعْمَارٌ:** يَبْلُغُ عُمُرُ دَانِيَّةَ  $n$  مَنَ السَّنَوَاتِ، وَعِنْدَ إِضَافَةِ سَنَةٍ وَاحِدَةٍ لِعُمُرِهَا، وَضُرِبَ النَّاتِجُ بِالْعَدَدِ 3، فَإِنَّ النَّاتِجَ 45، فَمَا عُمُرُ دَانِيَّةَ؟

**تَبْرِيرٌ:** كَتَبْتُ كُلَّ مَنَ أُمَيْمَةَ، وَهَالَةَ، وَسَارَةَ، الْعِبَارَاتِ الْجَبْرِيَّةَ الْآتِيَةَ:

أُمَيْمَةُ:  $5n - 2$

هَالَةُ:  $3(n + 4)$

سَارَةُ:  $22 - n$

8 ما قِيَمَةُ  $n$  بَحِيثٌ تَكُونُ عِبَارَاتَا أُمَيْمَةَ وَهَالَةَ مُتَسَاوِيَتَيْنِ؟

9 هَلْ يُمَكِّنُ لِقِيَمَةِ  $n$  الَّتِي حَصَلَتْ عَلَيْهَا فِي الْفَرْعِ السَّابِقِ، أَنْ تَجْعَلَ عِبَارَةَ سَارَةَ مُسَاوِيَةً لِعِبَارَتِي أُمَيْمَةَ وَهَالَةَ؟ اَبْرُرْ إِجَابَتِي.

10 **عَدَدٌ:** يُفَكِّرُ مُهَنَّدٌ بَعْدَ إِذَا طَرِحَ مِنْهُ 18، ثُمَّ ضُرِبَ فِي 4، كَانَ النَّاتِجُ مُسَاوِيًا لِضِعْفِ الْعَدَدِ مُضَافًا إِلَيْهِ 28. إِذَا فَرَضْنَا أَنَّ الْعَدَدَ الَّذِي فَكَّرَ فِيهِ مُهَنَّدٌ هُوَ  $m$ ، أَضِعْ دَائِرَةً حَوْلَ الْمُعَادَلَةِ الَّتِي تُمَثِّلُ الْمَسْأَلَةَ:

a)  $4m - 18 = 2$

b)  $4m - 18 = 2m + 28$

c)  $4(m - 18) = 0$

d)  $4(m - 18) = 28 + 2m$

أَجِدْ قِيَمَةَ  $x$  فِي كُلِّ شَكْلِ مَنَ الْأَشْكَالِ الْآتِيَةِ:

11  $x = \underline{\hspace{2cm}}$

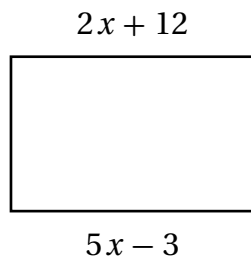

12  $x = \underline{\hspace{2cm}}$

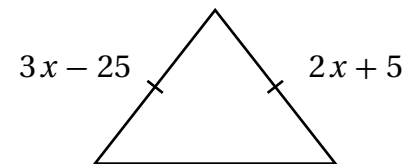

أكتب الكسور العَشْرِيَّةَ الدَّوْرِيَّةَ على صورة كسر  $\frac{a}{b}$  :

1  $0.0\bar{4}$  \_\_\_\_\_

2  $0.0\bar{6}$  \_\_\_\_\_

3  $1.\bar{7}$  \_\_\_\_\_

4  $2.1\bar{5}$  \_\_\_\_\_

5  $3.2\bar{4}$  \_\_\_\_\_

6  $5.6\bar{1}$  \_\_\_\_\_

7 إذا كان عدد أشجار التفاح في بستان هو  $0.6\bar{5}$  من مجموع الأشجار. أكتب العدد  $0.6\bar{5}$  على صورة كسر  $\frac{a}{b}$ .

8 تُحدَّد نسبة ربح تاجر بقسمة المبلغ الذي ربحه على رأس المال. إذا كانت نسبة ربح تاجر في إحدى الصفقات التجارية  $0.2\bar{3}$ ، أكتب نسبة الربح على صورة كسر  $\frac{a}{b}$ .

أجد الناتج بتحويل الكسور العَشْرِيَّة إلى صورة كسر  $\frac{a}{b}$  :

9  $0.\bar{8} - 0.\bar{5}$

10  $0.\bar{1} + 0.\bar{6}$

11  $0.\bar{2} \times 0.\bar{4}$

12  $0.\bar{6} \div 0.\bar{4}$

13 **دراسة:** قضى عليّ  $0.3\bar{3}$  من وقته في حل واجب الرياضيات، فإذا احتاج 54 دقيقة لحل واجباته جميعها، فكم دقيقة قضاه عليّ في حل واجب الرياضيات؟

أجد الحدود الثلاثة التالية في كل متتالية مما يأتي:

1 19, 13, 7, 1, \_\_\_\_\_, \_\_\_\_\_, \_\_\_\_\_,

2 5, 9, 13, 17, \_\_\_\_\_, \_\_\_\_\_, \_\_\_\_\_,

3  $5\frac{1}{4}$ ,  $6\frac{1}{2}$ ,  $7\frac{3}{4}$ , 9, \_\_\_\_\_, \_\_\_\_\_, \_\_\_\_\_,

4 11, 22, 33, 44, \_\_\_\_\_, \_\_\_\_\_, \_\_\_\_\_,

أجد القاعدة التي تربط كل حد في متتالية بالحد الذي يليه، وأستعملها لإيجاد الحد السابع في كل متتالية مما يأتي:

5 4.5, 4.2, 3.9, 3.6

6  $5\frac{1}{3}$ ,  $5\frac{2}{3}$ , 6,  $6\frac{1}{3}$

7 قاعدة الحد العام للمتتالية هي: أضرب في -3.8 ثم أجمع 0.6، أكتب قاعدة الحد العام باستخدام مقدار جبري، ثم أستعملها لإيجاد الحدود الثلاثة الأولى من هذه المتتالية.

في ما يأتي نمطان هندسيان، يشكّل عدد المربعات في كل منهما متتالية. أجد الحد العام لكل منهما، ثم أرسّم الحد العاشر.



(1) الشكّل

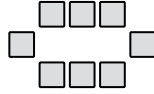

(2) الشكّل

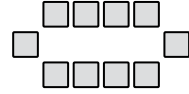

(3) الشكّل

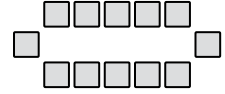

(4) الشكّل

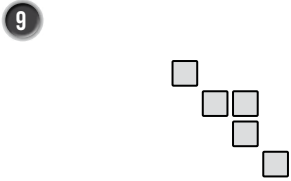

(1) الشكّل

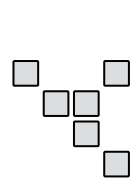

(2) الشكّل

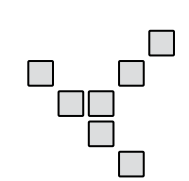

(3) الشكّل

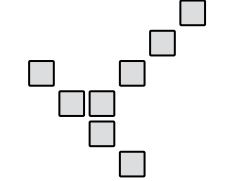

(4) الشكّل

10 **مَسْرَحٌ:** مسرح مقاعده مرتبة في 25 صفًا، وكل صف يزيد على الصف الذي يسبقه بأربعة مقاعد. إذا كانت مقاعد الصف الأول 30 مقعدًا، فما عدد مقاعد الصف الأخير؟

11 **مَكْتَبَةٌ:** تحتوي مكتبة وليد على 55 كتابًا، رُتبت الكتب فيها بحيث يزيد عدد كتب الرف بثلاثة كتب على الرف الذي يسبقه. إذا كان عدد الكتب في الرف الأول 5، فكم عدد الكتب في الصف الأخير؟

## تدريب على الاختبارات الدولية

1 إذا كان  $(x + 6) \cdot \frac{4}{5} = 16$ ، فأجد قيمة  $x$ .

2 إذا كان  $x - y = 6$  و  $\frac{x}{5} = 2$ ، فإن قيمة  $y$  هي:

- A) 4                      B) 10                      C) -4                      D) -11

3 إذا كان  $0.\overline{4}$  عددًا نسبيًا، فأبسط الأعداد النسبية الآتية أصغر منه؟

- A)  $\frac{3}{5}$                       B)  $\frac{5}{9}$                       C)  $\frac{4}{7}$                       D)  $\frac{3}{9}$

4 أي الأعداد العشرية الدورية الآتية هو الأقرب إلى 1؟

- A)  $0.\overline{95}$                       B)  $1.\overline{04}$                       C)  $1.\overline{03}$                       D)  $0.\overline{95}$

5 رُتبت عيدان كبريت كما في الشكل الآتي:

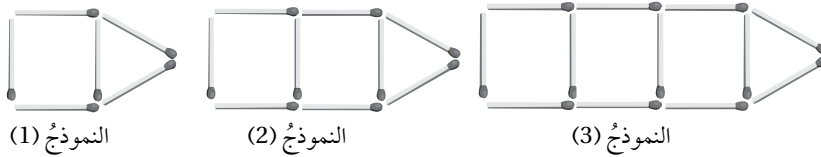

إذا استمر النمط بهذا الشكل، فكم عدد عيدان الكبريت في النموذج الثامن؟

- A) 24                      B) 27                      C) 30                      D) 33

6 في المتتالية العددية (... , 8, 12, 16, 20, 24, 28) تتزايد الأعداد بمقدار 4، وفي المتتالية العددية (... , 2, 11, 20, 29, 38) تتزايد الأعداد بمقدار 9، والعدد 20 موجود في المتتاليتين. إذا استمرت

المتتاليتان، فما العدد التالي الذي سيكون في كليهما؟

# الزوايا والمضلعات والتحويلات الهندسية

## أستعد لإدراة الوحدة

أختبر معلوماتي بحل التدريبات أولاً، وفي حال عدم تأكدي من الإجابة، أستعين بالمثال المعطى.

### تسمية الزوايا وتصنيفها (الدرس 1)

أسمي كل زاوية مرسومة بالخط المنقط بأكثر من طريقة:

1

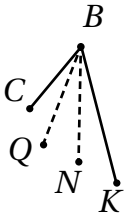

2

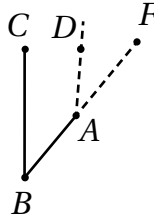

3

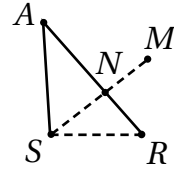

أكمل الجمل الآتية باستخدام المفردات (حادّة، مُنفرجة، قائمة، مُستقيمة):

- 4 الزاوية التي قياسها أكبر من  $90^\circ$  وأصغر من  $180^\circ$  تُسمى \_\_\_\_\_ .
- 5 الزاوية التي قياسها أكبر من  $0^\circ$  وأقل من  $90^\circ$  تُسمى \_\_\_\_\_ .
- 6 الزاوية التي قياسها  $180^\circ$  تُسمى \_\_\_\_\_ .
- 7 الزاوية التي قياسها  $90^\circ$  تُسمى \_\_\_\_\_ .

مثال: أسمى الزاوية بثلاث طرائق مختلفة:

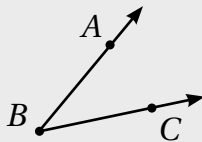

$\angle B$

تسمية الزاوية بدلالة رأسها فقط؛ شرط عدم اشتراكها مع زاوية أخرى في الرأس نفسه.

$\angle ABC$

تسمية الزاوية بوصف الشعاع  $\overrightarrow{BA}$  ضلع ابتداءً

$\angle CBA$

تسمية الزاوية بوصف الشعاع  $\overrightarrow{BC}$  ضلع ابتداءً

أسعد لدراسة الوحدة

تمييز المستقيمت المتوازية والمتعامدة (الدرس 2)

أبين إذا كان المستقيمان متقاطعين أو متعامدين أو متوازيين في كل مما يأتي:

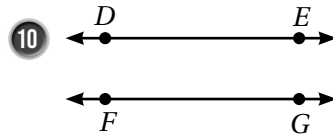
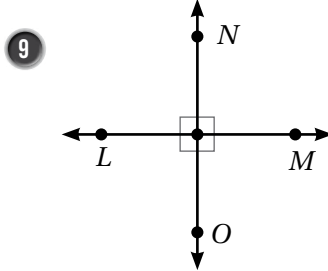
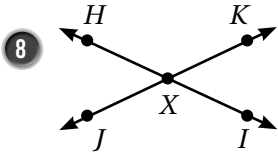

11 أصل بخط بين العبارة والشكل الهندسي الذي يناسبها في كل مما يأتي:

$\angle ABD$  حادة

$\overleftrightarrow{EB}$  يتقاطع مع  $\overleftrightarrow{CD}$

$\overleftrightarrow{AC}$  يعامد  $\overleftrightarrow{CE}$

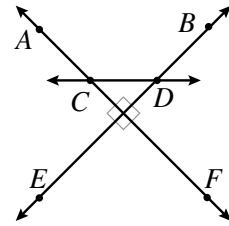
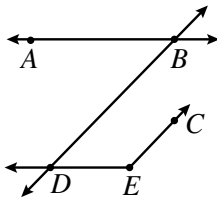
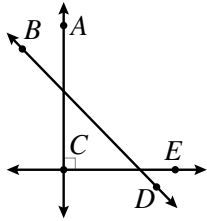

مثال: أبين إذا كان المستقيمان متقاطعين أو متعامدين أو متوازيين في كل مما يأتي:

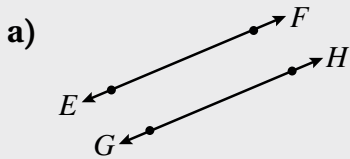

مستقيمان متوازيان لا يلتقيان أبداً.

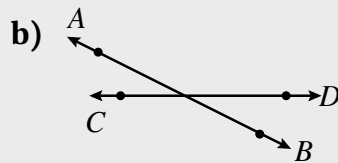

مستقيمان متقاطعان؛ لأن الزوايا التي تشكلت حول نقطة التقاطع ليست قائمة.

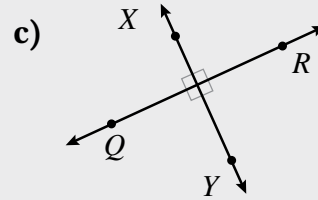

مستقيمان متعامدان؛ لأنهما يشكلان أربع زوايا قائمة حول نقطة التقاطع.

# الزوايا والمضلعات والتحويلات الهندسية

## أستعد لإدراة الوحدة

حل المعادلات (الدرس 3)

أحل المعادلات الآتية:

12  $2y = 18$

13  $6r - 10 = 4r + 30$

14  $2(w + 4) = 5w + 1$

15  $\frac{x}{2} - 1 = \frac{3}{5}(4 - \frac{2}{3}x)$

مثال: أحل المعادلة:  $3x + 6 = x - 20$

$$3x + 6 - x = x - 20 - x$$

$$2x + 6 = -20$$

$$2x + 6 - 6 = -20 - 6$$

$$2x = -26$$

$$x = -13$$

أطرح  $x$  من الطرفين

أبسط

أطرح 6 من الطرفين

أبسط

أقسم طرفي المعادلة على 2

إيجاد قياس زاوية مجهولة في مثلث (الدرس 3)

أجد قياسات الزوايا المجهولة في كل مثلث مما يأتي:

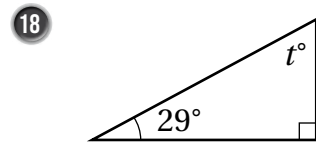
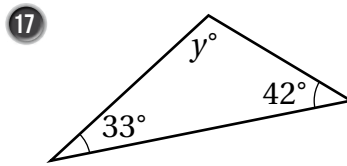
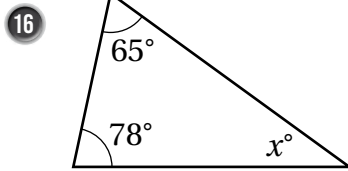

مثال: أجد قياس الزاوية المجهولة في المثلث المجاور:

مجموع قياسات زوايا المثلث يساوي  $180^\circ$ ، وإحدى زواياه قائمة والأخرى قياسها  $46^\circ$ . إذن،

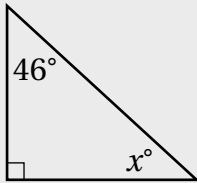

$$90^\circ + 46^\circ + x^\circ = 180^\circ$$

$$136^\circ + x^\circ = 180^\circ$$

$$x^\circ = 180^\circ - 136^\circ$$

$$x^\circ = 44^\circ$$

مجموع قياسات زوايا المثلث

أجمع قياسي الزاويتين المعلومتين



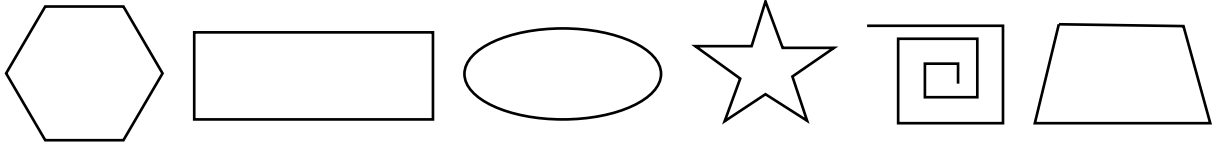

أطرح  $136^\circ$  من طرفي المعادلة

19 أصف الأشكال الآتية إلى: مضلع أو غير مضلع:

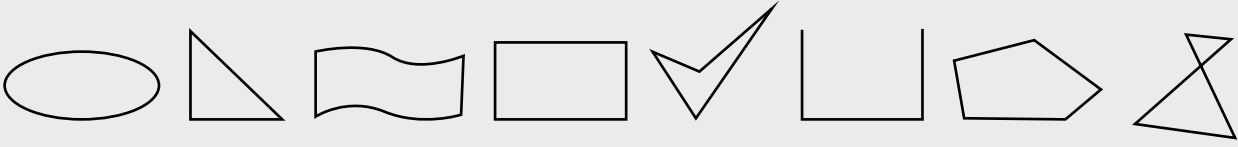

مثال: أصف الأشكال الآتية إلى: مضلع أو غير مضلع:



غير مضلع	مضلع
 <p>لأن فيه قطعاً مستقيمة متقاطعة.</p>	 <p>لأنها جميعها تحقق خصائص المضلع:</p> <ul style="list-style-type: none"> <li>• مغلقة.</li> <li>• تتكوّن من 3 قطع مستقيمة أو أكثر.</li> <li>• أضلاعها لا تتقاطع.</li> </ul>
 <p>لأنه يحوي منحنيات.</p>	
 <p>لأنه غير مغلق.</p>	
 <p>لأنه شكل منحن.</p>	

# الزوايا والمضلعات والتحويلات الهندسية

## أستعد لإدراة الوحدة

### المضلعات المنتظمة (الدرس 4)

أصنّف الأشكال الآتية إلى مضلع منتظم ومضلع غير منتظم، وأسميه:

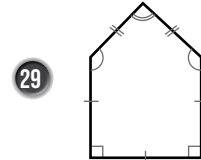
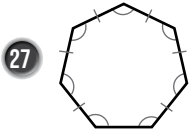
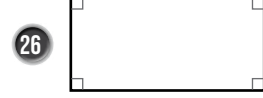
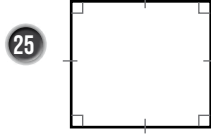
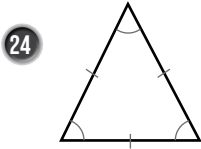
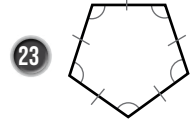
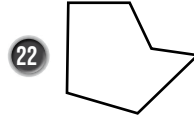
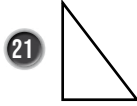
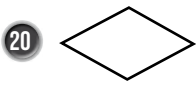

مثال: أصنّف الأشكال الآتية إلى مضلع منتظم ومضلع غير منتظم، وأسميه:

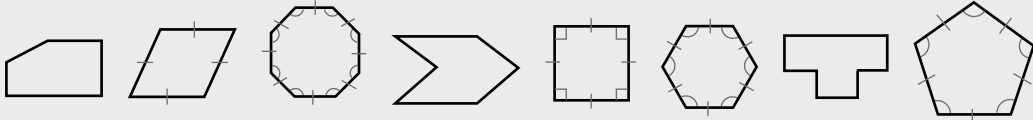

غير منتظم	منتظم
سداسي	خماسي منتظم
ثماني	رباعي منتظم (مربع)
رباعي	سداسي منتظم
خماسي	ثماني منتظم

أكمل الجمل الآتية مُستخدماً المُفردات (الزوايا المُتقابلة بالرأس، الزوايا المُتجاورة، الزاويتين المُتكاملتين، الزاويتين المُتتامتين).

- 1 مجموع قياسيهما  $90^\circ$  .
- 2 مجموع قياسيهما  $180^\circ$  .
- 3 على مُستقيم واحد، مجموع قياساتها  $180^\circ$  .
- 4 عندما يتقاطع مُستقيمان، فإنه ينتج زوجان من .
- 5 لها القياس نفسه.

أجد قيمة  $a$  في كُلِّ ممَّا يأتي:

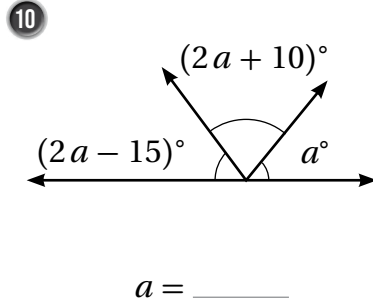
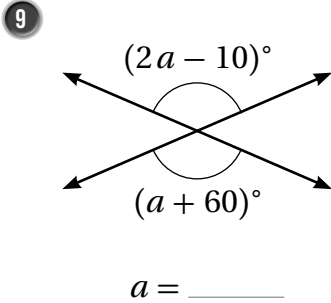

أستخدم الشكل الآتي؛ لإيجاد قيمة كُلِّ ممَّا يأتي:

- 6  $m\angle 1$
- 7  $m\angle 2$
- 8  $m\angle 3$

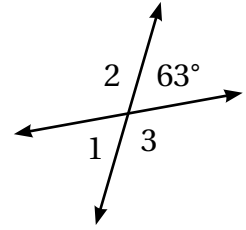

بَرِيد: بالاعتماد على الشكل المجاور أكمل الجمل الآتية:

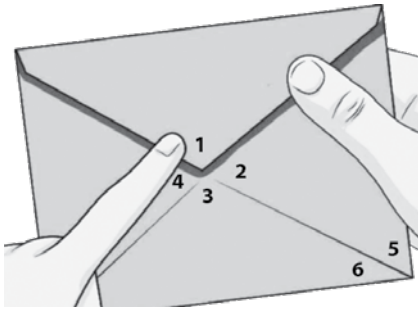

- 11 الزاوية المُتقابلة بالرأس مع  $\angle 4$  هي
- 12 الزوايا المُجاورة للزاوية  $\angle 2$  هي
- 13 ناتج طرح  $m\angle 1$  من  $m\angle 3$  يساوي

14 ، زاويتان مُتتامتان. 15 ، زاويتان مُتكاملتان.

16  $\angle 1, \angle 2, \angle 3, \angle 4$  تتساوى في القياس عندما يكون قياس إحداها .

17  $m\angle 2 + m\angle 1 = \underline{\hspace{2cm}}$

طاولات: يُبين الشكل المُجاور طاولة كئي مَلَبَس، فيها دعامتان مُتقاطعتان، إذا كانت:  $m\angle cag = 110^\circ, m\angle acb = 40^\circ$  فأجد كُلَّ ممَّا يأتي مع التبرير.

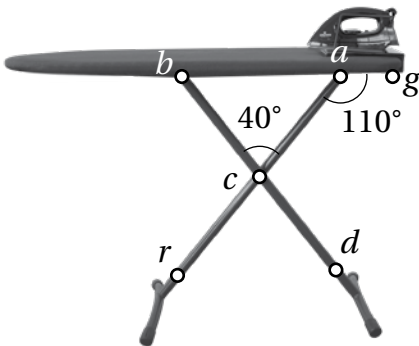

- 18  $m\angle cab = \underline{\hspace{2cm}}$
- 19  $m\angle bcr = \underline{\hspace{2cm}}$
- 20  $m\angle dcr = \underline{\hspace{2cm}}$
- 21  $m\angle acd = \underline{\hspace{2cm}}$

أُحَدِّدُ مَا إِذَا كَانَتْ كُلُّ زَاوِيَتَيْنِ فِي مَا يَأْتِي مُتَبَادِلَتَيْنِ دَاخِلِيًّا أَوْ مُتَنَاطِرَتَيْنِ:

1

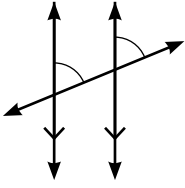

2

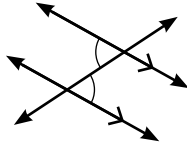

3

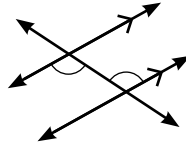

4

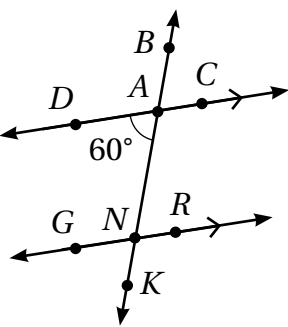
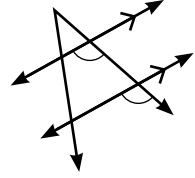

5 أُحَدِّدُ جَمِيعَ الزَّوَايَا الَّتِي قِيَاسُهَا يُسَاوِي 60° فِي الشَّكْلِ المُجَاوِرِ. أَبَرِّرُ إِجَابَتِي.

أَجِدُ قِيَاسَاتِ الزَّوَايَا المَجْهُولَةَ فِي كُلِّ شَكْلِ مِمَّا يَأْتِي، وَأَبَرِّرُ إِجَابَتِي:

6

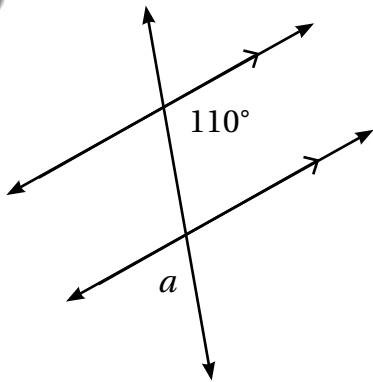

$m\angle a = \underline{\hspace{2cm}}$

7

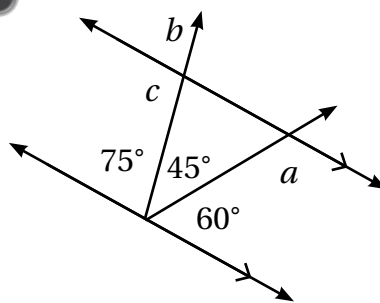

$m\angle a = \underline{\hspace{2cm}}$

$m\angle b = \underline{\hspace{2cm}}$

$m\angle c = \underline{\hspace{2cm}}$

8

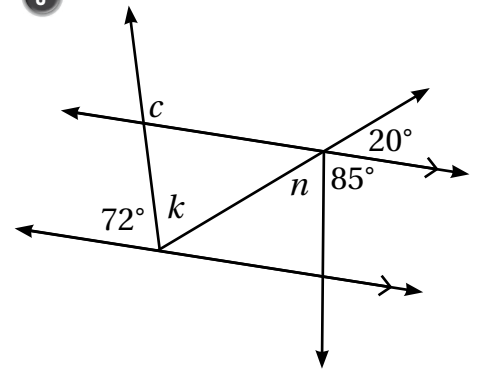

$m\angle c = \underline{\hspace{2cm}}$

$m\angle n = \underline{\hspace{2cm}}$

$m\angle k = \underline{\hspace{2cm}}$

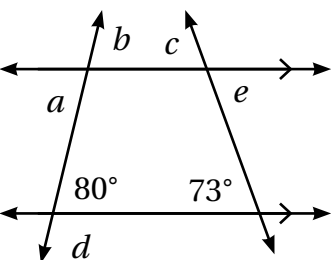

فِي الشَّكْلِ المُجَاوِرِ، أَجِدُ قِيَاسَ كُلِّ مِنَ الزَّوَايَا الآتِيَةِ:

9  $m\angle a = \underline{\hspace{2cm}}$ ,  $m\angle b = \underline{\hspace{2cm}}$

10  $m\angle c = \underline{\hspace{2cm}}$ ,  $m\angle e = \underline{\hspace{2cm}}$

11  $m\angle d = \underline{\hspace{2cm}}$

أجد  $m\angle 1$  في كُلِّ من الأشكال الآتية

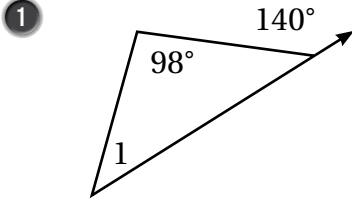

$m\angle 1 = \underline{\hspace{2cm}}$

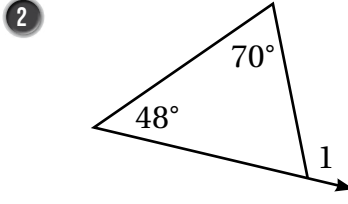

$m\angle 1 = \underline{\hspace{2cm}}$

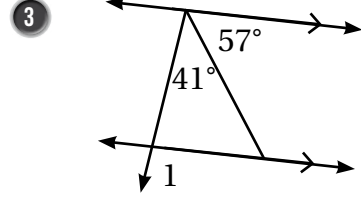

$m\angle 1 = \underline{\hspace{2cm}}$

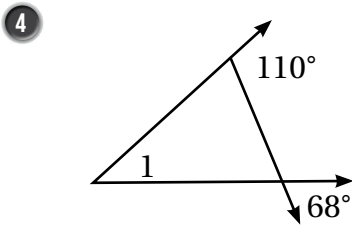

$m\angle 1 = \underline{\hspace{2cm}}$

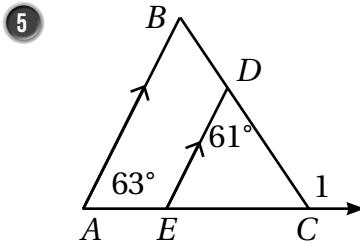

$m\angle 1 = \underline{\hspace{2cm}}$

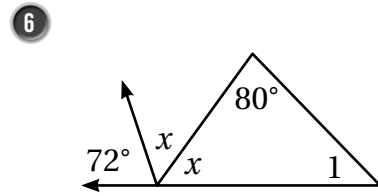

$m\angle 1 = \underline{\hspace{2cm}}$

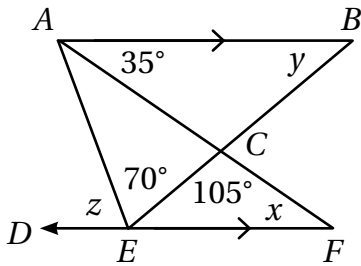

7 اعتمادًا على الشكل المجاور، أجد كلاً مما يأتي، وأبرر إجابتي.

- $x = \underline{\hspace{2cm}}$  التبرير \_\_\_\_\_  
 $y = \underline{\hspace{2cm}}$  التبرير \_\_\_\_\_  
 $z = \underline{\hspace{2cm}}$  التبرير \_\_\_\_\_

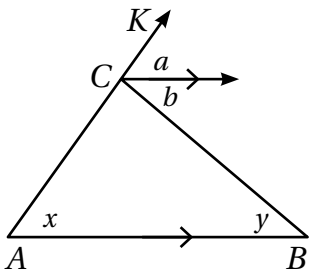

8 أتتحقق من صحة خاصية الزاوية الخارجية للمثلث؛ اعتمادًا على الشكل المجاور:

- $a = x$  \_\_\_\_\_ التبرير \_\_\_\_\_  
 $b = y$  \_\_\_\_\_ التبرير \_\_\_\_\_  
 $m\angle KCB = a + b$  \_\_\_\_\_ التبرير \_\_\_\_\_  
 $m\angle KCB = \underline{\hspace{1cm}} + \underline{\hspace{1cm}}$   $b = y, x = a$  أعوض \_\_\_\_\_

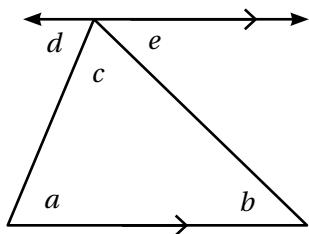

9 أتتحقق من صحة خاصية مجموع زوايا المثلث؛ اعتمادًا على الشكل المجاور:

- $a = d$  \_\_\_\_\_ التبرير \_\_\_\_\_  
 $b = e$  \_\_\_\_\_ التبرير \_\_\_\_\_  
 $S = a + b + c$   $S$  هي مجموع زوايا المثلث الداخلية  
 $S = \underline{\hspace{1cm}} + \underline{\hspace{1cm}} + c$   $a = d, b = e$  أعوض \_\_\_\_\_  
 $S = 180^\circ$  \_\_\_\_\_ التبرير \_\_\_\_\_

أجد مجموع قياسات الزوايا الداخلية لكل مضلع مما يأتي:

- 1 ذو 19 ضلعاً      2 ذو 21 ضلعاً      3 ذو 30 ضلعاً      4 ذو 33 ضلعاً

أجد عدد أضلاع مضلع منتظم، قياس زاويته الداخلية:

- 5  $156^\circ$       6  $160^\circ$       7  $165^\circ$       8  $170^\circ$

أجد قياس الزاوية الداخلية والخارجية لكل من المضلعات المنتظمة الآتية:

- 9 ذو 24 ضلعاً      10 ذو 40 ضلعاً      11 ذو 45 ضلعاً      12 ذو 60 ضلعاً

13 أجد قيمة  $x$  في الشكل المجاور:

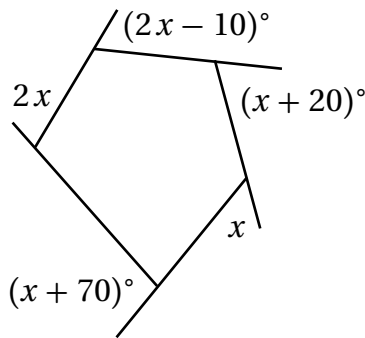

14 يمثل الشكل المجاور مضلعين منتظمين متجاورين، أجد  $m\angle ABC$

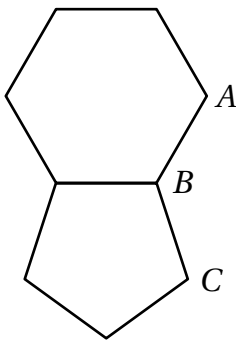

أحد ما إذا كانت الجملة الآتية صحيحة دائماً، أو أحياناً، أو غير صحيحة. أبرر إجابتي.

15 في المضلعات المنتظمة، يكون قياس أي من الزوايا الخارجية أقل من قياس أي من الزوايا الداخلية.

16 في المضلعات المنتظمة، يكون مجموع قياسات الزوايا الخارجية يساوي  $360^\circ$ .

أستعمل ورقة شفافة لرسم صورة الشكل الناتج من دوران مركزه نقطة الأصل، وبالزاوية والاتجاهات المحددة في كل مما يأتي:

1 90° مع عقارب الساعة.

2 270° عكس عقارب الساعة.

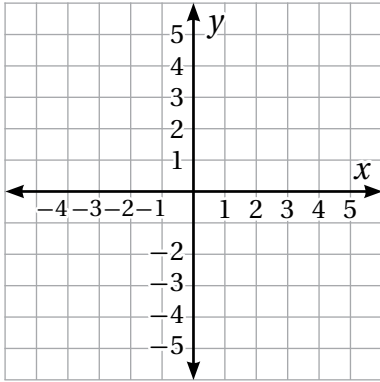
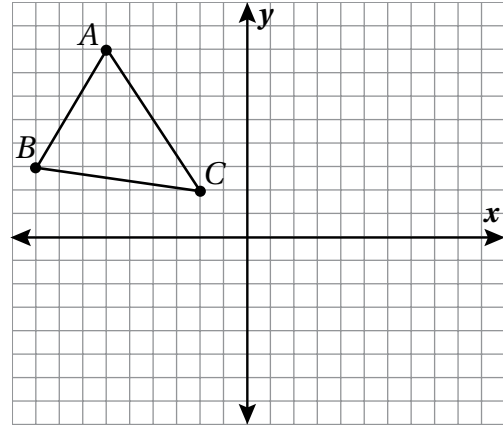
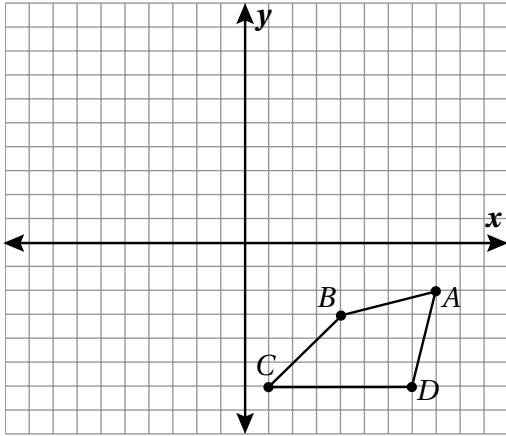

أرسم على المستوى الإحداثي المثلث الذي إحداثيات رؤوسه  $A(1, 4)$ ,  $B(1, 1)$ ,  $C(3, 1)$  ثم أجد صورته تحت تأثير دوران مركزه نقطة الأصل، وبالاتجاه والزاوية المعطاة في كل مما يأتي:

3 90° في اتجاه دوران عقارب الساعة.

4 180° عكس اتجاه دوران عقارب الساعة.

5 270° في اتجاه دوران عقارب الساعة.

أحدد إذا كان الشكل ذا تماثل دوراني أم لا، ثم أحدد رتبة الدوران (إن وجدت) في كل مما يأتي:

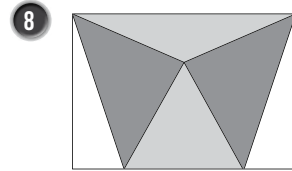
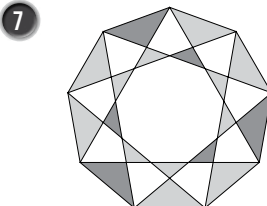
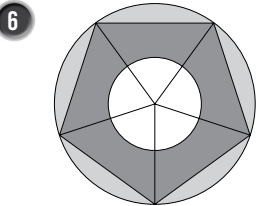

9 إذا أُجريَ انسحابٌ للنقطة  $A(2, 2)$  بمقدار 4 وحداتٍ إلى اليسار، وأُجريَ دورانٌ للصورة الناتجة مركزه نقطة الأصل بزاوية 180°، فأين يصبح موقع النقطة؟

الزوايا والمضلعات والتحويلات الهندسية

تدريب على الاختبارات الدولية

1 اعتماداً على الشكل الآتي، فإن قيمة  $x + y$  هي:

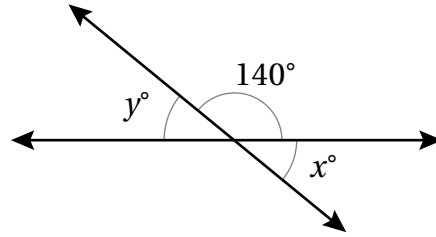

- A)  $40^\circ$                       B)  $80^\circ$   
C)  $180^\circ$                      D)  $70^\circ$

2 في الشكل المجاور، إذا كان  $\overline{DA} \parallel \overline{HG}$ ،  $m\angle CMG = 110^\circ$ ،  $m\angle AEB = 50^\circ$

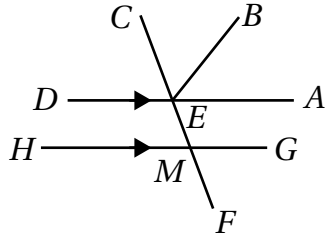

فما قياس الزاوية  $\angle CEB$ ؟

3 اعتماداً على الشكل المجاور، فإن قيمة  $x$  هي:

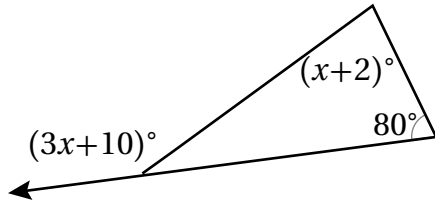

- A) 41                              B) 46  
C) 36                              D) 72

4 اعتماداً على الشكل المجاور الذي يمثل خماسياً منتظماً،

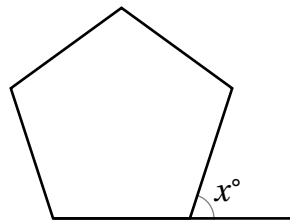

ما قيمة  $x$ ؟

5 مركز الدوران الذي ينقل المستطيل  $EFGH$  إلى المستطيل  $KLHO$  في الشكل الآتي هو:

- A) E                              B) G  
C) O                              D) H

